

Mobilny system ICON



REHASENSE

Manualny wózek inwalidzki ICON 40HS

Instrukcja użytkowania



ICON-40HS

Aluminiowy składany lekki wózek o wysokiej konfiguracji



Spis treści:

- 1 Informacje wstępne**
- 2 Zasady użytkowania i zalecenia dotyczące bezpieczeństwa**
- 3 Opis produktu**
- 4 Użytkowanie wózka**
- 5 Czyszczenie**
- 6 Serwis i pielęgnacja**
- 7 Warunki gwarancji**
- 8 Parametry techniczne**
- 9 Montaż i ustawienia komponentów wózka**
 - 9.1 Mobilny system ICON**
 - 9.1.1 Icon 40 HS**
 - 9.2 Ogólne**
 - 9.2.1 Koła**
 - 9.2.2 Hamulce**
 - 9.2.3 Podnózek**
 - 9.2.4 Podłokietnik**
 - 9.2.5 Zagłówek**
 - 9.2.6 Regulacja nachylenia oparcia**
- 10 Akcesoria**
 - 10.1 Uchwyty do pchania z regulacją wysokości**
 - 10.2 Poprzeczka usztywniająca**
 - 10.3 Regulacja tapicerki oparcia**
 - 10.4 Podpory tułowia**
 - 10.5 Kółka przeciw-wywrotne przesuwne**

1. Informacje wstępne

Drogi Użytkowniku,

Dziękujemy za wybranie naszego wózka **ICON**. Jesteśmy pewni, że jakość, trwałość i projekt wózka nie zawiedzie państwa oczekiwania. Niniejsza instrukcja zawiera opis urządzenia medycznego oraz ważne wskazówki, aby zapewnić prawidłowe i bezpieczne użytkowanie produktu. Prosimy o uważne zapoznanie się z niniejszą instrukcją. Szczególnie ważne jest, aby zapoznać się z wymogami bezpieczeństwa i przestrzegać tych wymogów.

REHASENSE® stale rozwija swoje produkty i zastrzega sobie prawo do zmiany specyfikacji i funkcji produktów bez uprzedzenia.

Wózek inwalidzki ICON nie może być używany jako opcja siedzenia pojazdu w ruchu (takich jak samochody prywatne, autobusy, pociągi, metro itp.). Szczegółowe informacje znajdują się w rozdziale "zalecenia dotyczące transportu".

Pytania prosimy kierować do dealera lub bezpośrednio do REHASENSE®. Dane kontaktowe znajdują się na ostatniej stronie podręcznika.

Przeznaczenie i wskazania do stosowania

Przeznaczenie: Ręczny wózek inwalidzki jest urządzeniem medycznym wskazanym do użytku przez osoby o ograniczonych zdolnościach ruchowych, które nie są w stanie stanąć, chodzić i/lub siedzenia samodzielnie. Jest przeznaczony do transportu i przemieszczania się takich ludzi w pozycji siedzącej. Użytkownicy mogą poruszać się z wózkiem inwalidzkim niezależnie lub za pomocą asystenta. Wózek inwalidzki może być stosowane zarówno wewnątrz, jak i na zewnątrz na różnych powierzchniach (asfalt, betonu, kamieni i żwir) w dobrych warunkach pogodowych. Jakiegokolwiek inne użytkowanie jest zabronione.

Wskazania: urządzenie jest specjalnie wskazane dla osób, które (z powodu szerokiej gamy możliwych problemów zdrowotnych) nie są w stanie stanąć i/lub chodzić i dlatego potrzebują urządzenia transportowego do wykonywania niektórych lub wszystkich codziennych zadań.

Przeciwwskazania: tego typu wózek inwalidzki nie może być używany przez osoby z wiotkim paraliżem lub innymi chorobami, które powodują poważne problemy z kontrolą organizmu. Takie osoby wymagają specjalnych wózków inwalidzkich przeznaczonych do dodatkowego stabilnego podparcie ciała użytkownika. Konieczność i możliwość użycia wózka Icon należy zawsze oszacować jako wskazaną przez lekarza lub fizjoterapeuty. Ręczny wózek inwalidzki jest urządzeniem medycznym wskazanym do użytku przez osoby o ograniczonych zdolnościach ruchowych, które nie są w stanie stanąć, chodzić i/lub siedzenia samodzielnie. Dedykowany do transportu i przemieszczania takich ludzi w pozycji siedzących.

Informacje dodatkowe

Wózek inwalidzki **ICON** został przetestowany i spełnia następujące europejskie normy: PN-EN 12182; PN-EN 12183; PN-EN 1021-1; PN-ISO 7176-1,3,5,7,8,15 i PN-ISO 7176-19 dla **ICON 40HS**.

Posiada znak CE oraz spełnia wymagani w zakresie wyrobów medycznych. Przy odpowiednim użytkowaniu wózka inwalidzkiego przewidujemy jego bezawaryjną pracę przez wiele lat.

2. Zasady użytkowania & zalecenia dot. bezpieczeństwa

- Icon 40 HS nie może być załadowany więcej niż 140 kg do szerokości siedziska 50 cm włącznie (krzyżak 1 do 1)
- Wózek nie może być załadowany obciążeniem mniejszym niż 75 kg i więcej niż 136 kg do użytku w zatwierdzonych pojazdach transportowych.
- Przed pierwszym użytkowaniem należy dokładnie przeczytać instrukcję obsługi. Producent nie odpowiada za szkody powstałe przez niewłaściwe użytkowanie wózka i do celów niezgodnych z przeznaczeniem.
- Użytkować wózek tylko w nieuszkodzonym stanie.
- Należy unikać wprowadzania samodzielnych zmian w konstrukcji wózka, chyba, że producent wyrazi na to pisemną zgodę.
- Podczas regulacji wózka należy uważać, aby nie ścisnąć palców lub innych części ciała między dwoma ruchomymi elementami wózka
- Należy zwrócić uwagę, aby podczas użytkowania wszystkie 4 koła miały CAŁY CZAS kontakt z powierzchnią.

Zapewni to prawidłową równowagę oraz pozwoli na uniknięcie wypadków.

- Podczas korzystania z wózka inwalidzkiego w pozycji stacjonarnej hamulce ręczne muszą być zablokowane.
- W przypadku wykrycia jakichkolwiek wad bądź niesprawności należy natychmiast skontaktować się ze sprzedającym.
- Należy przestrzegać wszystkich zaleceń oraz ostrzeżeń producenta
- Wózek należy użytkować tylko na stabilnych powierzchniach.

- Użytkowanie wózka i wystawianie go na bezpośredni i długi kontakt ze słońcem może prowadzić do poparzeń skóry.
- Nie zaleca się użytkowania wózka inwalidzkiego na plaży, błocie lub w ekstremalnych warunkach pogodowych.
- Osoba wspomagająca osobę niepełnosprawną na wózku powinna być całkowicie sprawna i zdrowa.
- Nie wolno samodzielnie usuwać części i akcesoriów wózka. Może to wpłynąć na stabilność wózka inwalidzkiego
- Należy unikać pozostawiania wózka blisko źródeł gorąca i otwartego ognia (ognisk, pieców). Nie zaleca się również palić papierosów podczas użytkowania, gdyż wózek nie jest ogniotrwały.

Należy zwrócić szczególną uwagę na załączone oznaczenia:

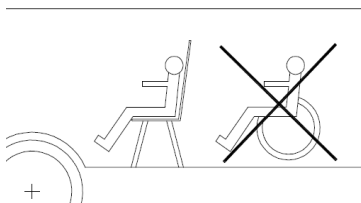

Nie należy użytkować wózka jako fotela do siedzenia podczas korzystania ze środków lokomocji (np. w autobusach, pociągach, metrach, samolotach). Zabrania się siedzenia na wózku podczas transportu. Wózek powinien być złożony i zabezpieczony podczas podróży. Użytkownik wózka powinien być bezpiecznie umiejscowiony w odpowiednim dla niego siedzeniu. Niezastosowanie się do powyższych zaleceń może powodować wypadki.

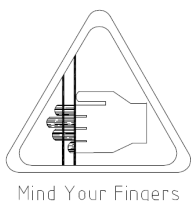

Konstrukcja wózka składa się z wielu ruchomych elementów, dzięki którym można wybrać i ustawić odpowiedni parametr wózka. Należy zatem szczególnie uważać na palce i inne części ciała podczas rozkładania, składania, nastawiania odpowiedniej wysokości, szerokości bądź wymiany kół. Groźba przycięcia lub uwięźnięcia części ciała.

3. Opis produktu

Wózek inwalidzki Icon dostarczony jest standardowo z: hamulcami postojowymi, podnóżkami, podłokietnikami oraz wyposażony jest w koła napędowe i przednie kółka skrętne. Wózek inwalidzki zbudowany jest z aluminium. W celu wykonania niektórych z czynności regulacyjnych potrzebne są ogólnodostępne narzędzia takie jak: klucze imbusowe, nastawne lub nasadowe, śrubokręt itp.

Wózek inwalidzki dzięki swojej składanej konstrukcji zapewnia komfort w transportowaniu jak i składowaniu. Jest łatwy w obsłudze oraz wyjątkowo łatwy w manewrowaniu.

Dostarczany jest w elementach do złożenia, w opakowaniu kartonowym.

Przy standardowym wyposażeniu wózka inwalidzkiego opakowanie zawiera:

1 składana główna konstrukcja ramy z tapicerowanym oparciem i siedziskiem, 2 podłokietniki, 2 koła napędowe & 2 koła skrętne, zagłówek wraz z elementami mocującymi

2 podnóżki;

1 siedzisko;

1 zagłówek wraz z elementem mocującym

1 instrukcję użytkowania

Zestaw dostarczonych elementów wyposażenia dodatkowego zależy od zamówionej specyfikacji.

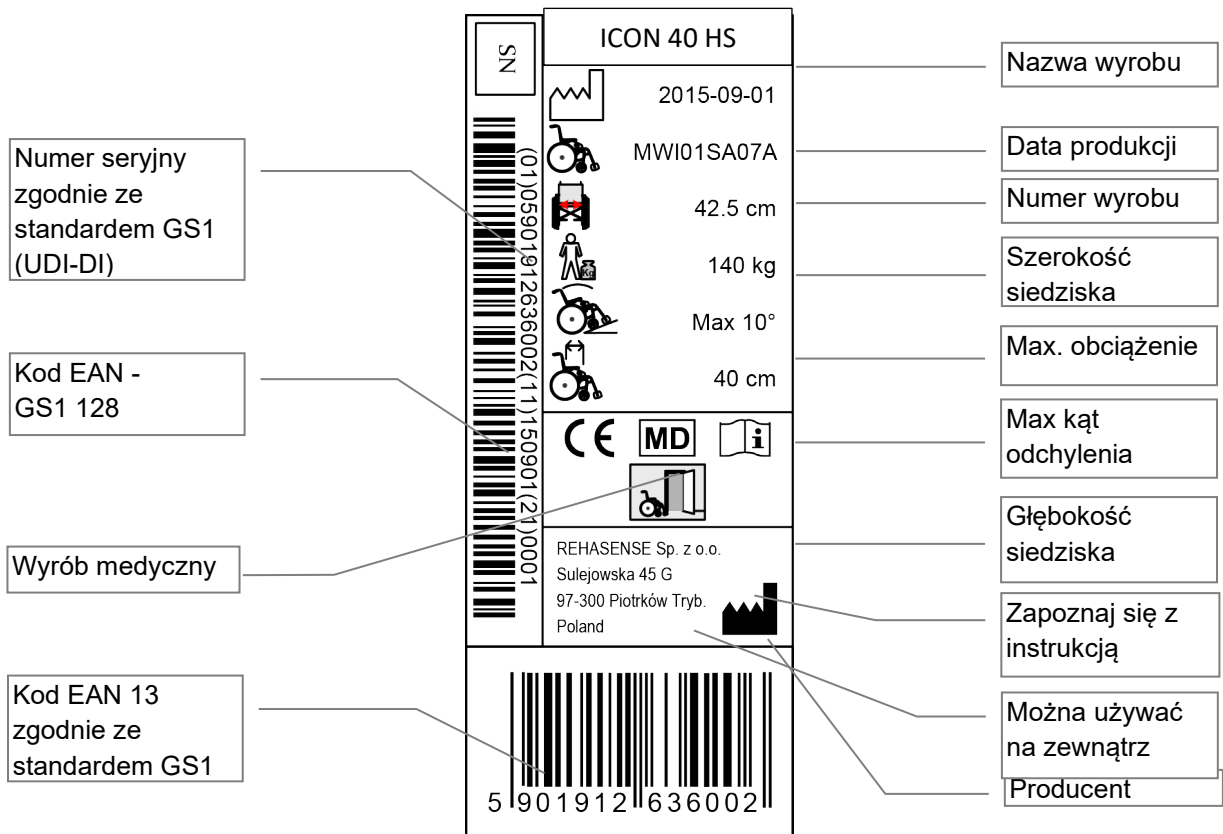

Oznakowanie wózka inwalidzkiego – umiejscowione jest na dole ramy

Wózek składa się z:



Powyższe zdjęcie prezentuje przykładowy wózek i jego podstawowe elementy wraz z ich rozmieszczeniem. Twój wózek i jego komponenty mogą (w zależności od wybranej wersji) różnić się wyglądem od przedstawionego powyżej, ale ich nazwy i lokalizacja pozostają niezmiennymi.

Wyposażenie dodatkowe:

Wózek inwalidzki, w zależności od wersji może być wyposażony w kilka różnych rodzajów kół, hamulce bębnowe, krzyżak pojedynczy lub podwójny, podnóżki z regulacją nachylenia, podnóżki dla amputantów, podłokietniki dla hemiplegików, podpórki przeciw-wywrotne, zagłówek, podpory tułowia, pas bezpieczeństwa, poduszkę siedziska, tapicerkę oparcia z regulacją naciągu, oparcie z regulacją kąta nachylenia, ręczki do pchania z regulacją wysokości, poprzeczkę usztywniającą oparcie, stolik, parasolkę, uchwyty do kroplówek i do kul/lasek.

Opis montażu wózka:

Zalecamy pierwszy montaż i regulację w wyspecjalizowanym serwisie/sklepie. Nie montować samodzielnie.

- W pierwszej kolejności należy sprawdzić czy wszystkie elementy wózka zgodne z wybraną specyfikacją, są w opakowaniu. W przypadku brakujących elementów należy zgłosić to natychmiast swojemu dostawcy.
- Demontowane elementy wózka takie jak koła tylne, podłokietniki i wyposażenie dodatkowe powinny być montowane na wózek zgodnie z instrukcjami zawartymi w rozdziałach dot. konkretnych komponentów w niniejszej instrukcji

Składanie i rozkładanie wózka:

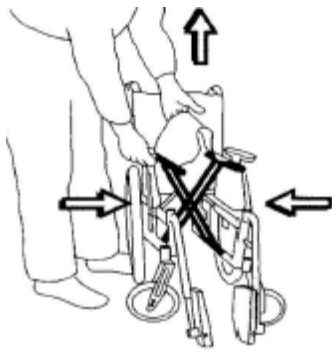

Składanie: Ściągnąć poduszkę. Podnieść stopki do pozycji pionowej. Podnieść siedzisko do góry.

Rozkładanie: Obydwoma rękami docisnąć boki siedziska do dołu. Uważać na palce!

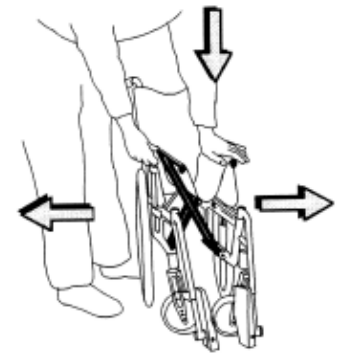

4. Użytkowanie wózka

Podnoszenie wózka

Wózek należy podnosić tylko za uchwyty do pchania wózka oraz ramy boczne zaznaczone na rysunku obok.

UWAGA! Zabrania się przenoszenia wózka ciągnąc za podnóżki lub podłokietniki.

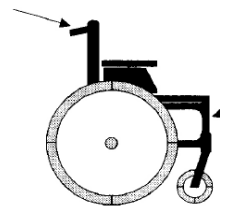

Techniki przemieszczania pasażera z i do wózka

Nauczanie technik przemieszczania pasażera musi się odbywać pod ścisłym nadzorem wykwalifikowanego personelu. Poniżej przedstawione zostały jedynie nasze rekomendacje.



Przemieszczanie pasażera z wózka do łóżka

Pasażer powinien być zwrócony bokiem do łóżka bez względu na to, czy pomaga mu dodatkowa osoba czy też nie. Podjechać wózkiem jak najbliżej do łóżka i upewnić się, że koła przednie skrętne zwrócone są do przodu. Zaciągnąć hamulec, unieść podłokietnik / pelotę boczną po tej stronie wózka, z której nastąpi przeniesienie do łóżka



Przemieszczanie pasażera z łóżka do wózka

Pasażer powinien być zwrócony bokiem do łóżka bez względu na to, czy pomaga mu dodatkowa osoba czy też nie. Podjechać wózkiem jak najbliżej do łóżka i upewnić się, że koła przednie skrętne zwrócone są do przodu. Zaciągnąć hamulec, unieść podnóżek. Nie wspinać się na podnóżek, ponieważ może to doprowadzić do przewrócenia wózka. Opiekunowie powinni używać głównie siły mięśni ramion i nóg do przemieszczania pasażera, bez zbytniego pochylania się i nadwyrężania pleców

Właściwe rozłożenie ciężaru jest podstawowym elementem właściwego użytkowania wózka. Na prawidłowe działanie wózka wpływ mają nie tylko waga, ale również budowa ciała, pozycja osoby siedzącej w wózku i pozycja kół tylnych wózka. Im większa proporcja wagi przewożonej osoby opiera się na kołach tylnych wózka, tym łatwiej jest go prowadzić. Im większa proporcja wagi przewożonej osoby opiera się na kołach przednich, tym trudniej jest prowadzić wózek.

OSTRZEŻENIE! Opiekun musi się upewnić, że hamulec jest zawsze zaciągnięty przed odejściem od wózka, w którym siedzi użytkownik.

OSTRZEŻENIE! Należy upewnić się, że koła przednie skręcone są zawsze do przodu, gdy wózek nie porusza się, aby zwiększyć kontakt z podłożem.

Podjazd na krawężnik/przeszkodę

Użytkownik podjeżdżający na krawężnik/przeszkodę

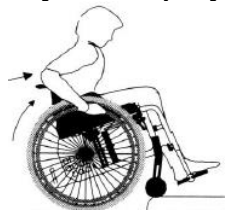

(Radzimy, aby korzystać z niżej wymienionych technik tylko przez doświadczonych użytkowników wózka inwalidzkiego)
Podjechać wózkiem inwalidzkim jak najbliżej progu pochylić wózek inwalidzki na tylnych kołach i unieść przednie koła toczne do wysokości progu. Pchać tylne koła do przodu i w tym samym czasie pochylić się nad przenoszeniem ciężaru na przód wózka inwalidzkiego.

Opiekun i użytkownik podjeżdżający na krawężnik/przeszkodę



Opiekun przechyla wózek do tyłu naciskając stopą na dolną poziomą rurkę ramy i używając rączek do pchania wózka do manewrowania nim, tak aby przednie koła oparły się o krawężnik. Następnie przechyla wózek lekko do przodu aż cały się znajdzie na krawężniku.

Użytkownik podjeżdżający tyłem do przeszkody



(Wymieniona technika będzie działać tylko w przypadku niskiego progu i jeśli podnóżek nie będzie dotykać podłoża)
Podjedź do przeszkody tyłem aż koła dotkną przeszkody pchnij koła do tyłu jednocześnie pochylając się do tyłu

Opiekun i użytkownik podjeżdżający tyłem do przeszkody



Podjedź do przeszkody tyłem aż koła dotkną przeszkody pochyl wózek do tyłu unosząc przednia koła na wysokość przeszkody używając pedału. Pociągnij wózek inwalidzki do tyłu aż przednie kółka będą powyżej progu. Następnie ostrożnie opuść przednie kółka na podstawę.

Jak zjeżdżać w dół z progu

Użytkownik zjeżdżający przodem z krawężnika/przeszkody



(Radzimy, aby korzystać z niżej wymienionych technik tylko przez doświadczonych użytkowników wózka inwalidzkiego) Podjedź wózkiem do krawędzi jak najbliżej to możliwe zrównoważyc wózek na tylnych kołach pozwalając przednim kołom na uniesienie się z podłoża na tyle na ile jest to potrzebne. Zjedź z przeszkody bardzo powoli opuszczając koła przednie na podłoże.

Opiekun i użytkownik zjeżdżający z krawężnika/przeszkody



Pochyl wózek inwalidzki do tyłu używając pedału pozwalając przednim kołom na uniesienie się z podłoża na tyle na ile jest to potrzebne. Zjedź z przeszkody bardzo powoli opuszczając koła przednie na podłoże.

Użytkownik zjeżdżający tyłem z krawężnika/przeszkody



(Radzimy nie używać tej metody w przypadku, kiedy wysokość przeszkody jest większa niż 10 cm) Podjedź wózkiem do krawędzi jak najbliżej to możliwe. Zjedź z progu bardzo powoli pochylając się do przodu w tym samym czasie.

Ostrzeżenie! Ta operacja może być niebezpieczna; może doprowadzić do przewrócenia wózka inwalidzkiego.

Opiekun i użytkownik zjeżdżający z krawężnika/przeszkody tyłem



Podjedź wózkiem tyłem do przeszkody jak najbliżej do krawędzi. Zjeżdżaj w dół bardzo powoli jednocześnie przechylając wózek na tylne koła do momentu aż przednia koła będą poza przeszkodą. Powoli opuść wózek na przednie koła.

Pokonywanie wzniesień

Proszę postępować zgodnie z poniższymi instrukcjami podczas jazdy na wzniesieniu:

- Unikaj zmian kierunków
- Spróbuj jeździć linią prostą. Nie obracać na boki.
- Nie wahaj się prosić o pomoc, aby uniknąć niepotrzebnego ryzyka.
- Podczas jazdy pod górę pochylić się do przodu, aby przenieść środek ciężkości na przód co spowoduje, że wózek będzie bardziej stabilny.
- Podczas jazdy w dół pochylić się do tyłu, aby przenieść środek ciężkości na tył co spowoduje, że wózek będzie bardziej stabilny.
- Kontroluj prędkość używając ciągów kół tylnych, nie używaj hamulców wózka

Wchodzenie, schodzenie po schodach

Ostrzeżenie! Zawsze pytaj innych osób o pomoc. Wózek inwalidzki muszą być przenoszone przez co najmniej 2 osoby, które są zdrowe i nadające się do wykonania tego zadania.

Ostrzeżenie! Nigdy nie wjeżdżaj na wózku inwalidzkim na schody ruchome ani na własną rękę, ani z pomocą innej osoby.

Wchodzenie na górę po schodach:



Przysunąć wózek do schodów tak aby tylne koła dotykały pierwszego stopnia. Za pomocą rączek pochylić wózek do tyłu. Druga osoba pomagająca powinna chwycić za przednią dolną część ramy wózka.

Ostrzeżenie! Nigdy nie podnoś wózka inwalidzkiego, chwytając za podnózek.

Wnoście wózek pomału do góry, schodek po schodku. Po pokonaniu ostatniego kroku pociągnij wózek do tyłu, aż przednie kółka będą opuszczane na podłogę. Uczestnicy powinni używać głównie siły mięśni nóg do noszenia wózka inwalidzkiego unikając nadmiernego zginania i osłabienia mięśni pleców.

Schodzenie na dół po schodach:

Znoszenie wózka inwalidzkiego w dół schodów powinno odbywać się w taki sam sposób, jak to opisano powyżej.

Zalecenia transportu

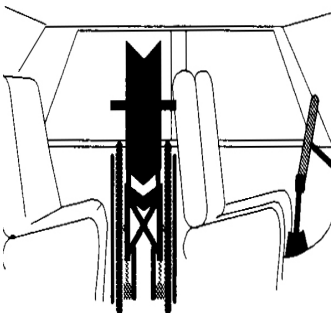

Wózek ICON jest łatwy do transportu. Może on być złożony oraz zdemontowany celem zmniejszenia rozmiaru oraz wagi. Istnieje możliwość zdemontowania kół, podnóżków i złożyć wózek w sposób w jaki był opisany wcześniej.

Ostrzeżenie! Wózek inwalidzki nie jest fotelem samochodowym. Podczas podróży pojazdami siedzenia na wózku inwalidzkim jest zabronione. Wózek powinien być złożony oraz zabezpieczony do transportu.

5. Czyszczenie

Rama

Rama powinna być czyszczona za pomocą wilgotnej szmatki lub alternatywnie z dodatkiem miękkiego detergentu. Następnie należy wycierać suchą szmatką. Rama powinna być regularnie kontrolowana, aby znaleźć uszkodzenia farby, które mogą powodować korozję. W przypadku jakichkolwiek widocznych uszkodzeń ramy (pęknięcia, ubytki lakiernicze itp.) poproś lokalnego sprzedawcę o diagnostykę i konserwację.

Siedzisko i oparcie wykonane są z bardzo wytrzymałego, wzmocnionego nylonu. Tapicerka siedziska może być łatwo zdemonstrowana przez odkręcenie śrubek z rur ramy. Tapicerkę oparcia można zdjąć poprzez wyjęcie wkrętów z rur oparcia. Siedzisko i tapicerka oparcia można umyć za pomocą gąbki i delikatnego mydła do mycia.

Brud na częściach metalowych oraz częściach z tworzyw sztucznych mogą być usunięte za pomocą standardowych środków czyszczących przy pomocy gąbki lub miękkiej szmatki. Zapoznaj się z konkretnymi informacjami o produkcie i korzystaj wyłącznie z komercyjnych środków czyszczących, które nadają się do czyszczenia i dezynfekcji (bez rozpuszczalników i materiałów abrazyjnych)

6. Serwis i pielęgnacja

Pomimo solidnej konstrukcji i zastosowania odpornych materiałów produkt podlega zużyciu. Dlatego zaleca się posiadanie profesjonalnego sprawdzania produktu w regularnych odstępach czasu.

W przypadku podstawowych czynności serwisowych zestaw kluczy nasadowych, klucza nastawnego, płaskiego śrubokręta i wkrętaka poprzecznego będzie wystarczający.

Poniżej wymieniamy elementy, które należy regularnie sprawdzać:

<i>Element</i>	<i>Rodzaj kontroli</i>	<i>Częstotliwość</i>
Opony	Sprawdzić ciśnienie w oponach (2,0-2, 2 bar), stan bieżnika i opon. Ciśnienie w obu oponach powinno być na tym samym poziomie. Bardziej napompowane opony zapewniają lepszą zwrotność i łatwość jazdy, ale zmniejszają komfort na wyboistych powierzchniach	Przynajmniej raz w tygodniu
Koła przednie	Sprawdzić, czy śruby są prawidłowo dokręcone. Luzy przedniego widelca mogą spowodować uszkodzenie, pęknięcie śrub co może spowodować wypadek	Przynajmniej raz w tygodniu
Szprychy	Sprawdzać czy nie ma poluzowanych szprych, które spowodować mogą deformację koła. W przypadku zauważenia awarii skontaktować się z serwisem.	Jeżeli się pojawi problem.
Osie kół	Sprawdzać czy nie są zabrudzone. Usuwać wszystkie zanieczyszczenia.	W razie potrzeby
Obręcze kół	Sprawdzać czy nie są zdeformowane i zużyte. Mogą prowadzić do okaleczeń dłoni.	W razie potrzeby
Hamulce	Siła hamowania zależy od ciśnienia w oponach. Wpływ na sprawność działania hamulca może mieć również brud nagromadzony na oponach. Hamulce muszą być wolne od zanieczyszczeń brud można usunąć za pomocą wilgotnej szmatki. Należy smarować elementy wewnętrzne hamulca. Sprawdzić pozycję poziomą hamulca.	Przynajmniej raz w tygodniu.
Rama	Zaleca się utrzymywać ramę w czystości w celu lepszej kontroli zużycia	Przynajmniej raz w miesiącu bądź w razie potrzeby.
Koła przednie	Przestrzeń między widelcami a kołami powinna być zawsze czysta. Niestosowanie się do zaleceń spowodować może szybsze zużycie kół. W celu wyczyszczenia przestrzeni należy odmontować koła z widelców, wyczyścić i ponownie przykręcić.	Przynajmniej raz w miesiącu bądź w razie potrzeby.
Luźne elementy	Należy sprawdzać luźne elementy wózka. W przypadku zauważenia poluzowanych śrubek – przykręcić.	Raz w miesiącu.

Najczęściej spotykane problemy i rozwiązania

Jeśli zauważysz jakiegokolwiek nieprawidłowości w funkcjonowaniu wózka inwalidzkiego, nie używaj go – powinieneś skontaktować się z lokalnym punktem sprzedaży lub działem obsługi dostawcy wózka inwalidzkiego. Producent nie gwarantuje poprawności pracy wózka inwalidzkiego, jeśli używane są części nieoryginalne.

Oznaka	Możliwy powód	Co należy zrobić?
Wózek przechylony na jedną stronę	●Jedno z kół może być odkształcone	●Napompować oponę (2,0-2,2 bar). ●Sprawdzić, czy wózek jest równo obciążony
Wózek ciężko pchać	●Niskie ciśnienie w oponach ●Ośki przednich kół są zabrudzone. ●Za duży ciężar na przednich kołach.	●Napompować oponę (2,0-2,2 bar). ●Usunąć zanieczyszczenia. ●Zbalansować ciężar.
Wózek stracił zdolność manewrowania	●Niskie ciśnienie w oponach ●Przednie koła dokręcone za mocno. ●Ośki przednich kół są zabrudzone.	●Napompować oponę (2,0-2,2 bar). ●Sprawdzić i ewentualnie poluzować dokręcone koła. ●Usunąć brud i wyczyścić przednie koła.
Hamulce nie działają sprawnie	●Niskie ciśnienie w oponach	●Napompować oponę (2,0-2,2 bar).
Trudności ze składaniem i rozkładaniem wózka	●Tapicerka jest za bardzo ściśnięta ●Krzyżak ramy jest brudny	●Odkręcić śrubki przytrzymujące tapicerkę i poluzować. ●Wyczyścić ramę i naoliwić.
Wózek stracił stabilność	●Niskie ciśnienie w oponach ●Elementy wózka nie są poprawnie zamontowane.	●Napompować oponę (2,0-2,2 bar). ●Sprawdzić czy wszystkie śrubki są poprawne i odpowiednio dokręcone.
Przebita opona	●Możliwe przebicie dętki opony ●Zużyta dętka i opona	●Skontaktuj się z najbliższym dealerem wózków inwalidzkich lub serwisem rowerowym w celu naprawy lub wymiany uszkodzonych dętek i opon

W przypadku awarii wózka należy skontaktować się z serwisem. Producent nie gwarantuje poprawnej używalności wózka, gdy naprawy dokonywane są częściami nieoryginalnymi.

UWAGA! Zalecamy serwisowanie wózka tylko w autoryzowanych serwisach.

UWAGA! Naprawy przeprowadzane przez niewyspecjalizowane serwisy mogą prowadzić do utraty gwarancji.

Autoryzowane serwisy

Aby dowiedzieć się o najbliższym autoryzowanym serwisie należy skontaktować się ze sprzedawcą sprzętu bądź producentem.

Wysyłanie wózka bądź jego elementów do serwisu

W przypadku konieczności naprawy wózka, należy skontaktować się z serwisem bądź sklepem, w którym został zakupiony wózek.

Jeżeli naprawa wymaga odesłania części do serwisu należy je odpowiednio zabezpieczyć. W tym celu zaleca się przechowywanie oryginalnego opakowania oraz przesłanie go do serwisu przez firmę transportową producenta wózka.

UWAGA! Wytwórca nie odpowiada za uszkodzenia transportowe wynikające ze złego spakowania wózka lub jego części.

Przechowywanie

Przechowuj urządzenie w suchym miejscu w temperaturze powyżej zera. Wózek można złożyć, aby zmniejszyć ilość miejsca potrzebnego do przechowywania. Można również odłączyć podnózek, aby zaoszczędzić jeszcze więcej miejsca. Niska temperatur lub wilgotności może spowodować uszkodzenie opon, tkanin, osi, łożysk i innych elementów produktu. W celu ochrony opon przed deformacją w długim okresie składowania zaleca się postawienia wózka na ramie za pomocą wsporników Zaleca się również przykrycie wózka, aby chronić go przed kurzem i brudem.

Utylizacja

Produkt nie może być utylizowany z odpadami komunalnymi musi być przywieziony do lokalnego centrum recyklingu.

7. Warunki gwarancji

- Producent udziela 24 miesięcznej gwarancji od daty zakupu.
- W okresie gwarancyjnym producent wymienia wszystkie wadliwe elementy spowodowane wadą fabryczną bez jakichkolwiek opłat.
- Wady powstałe ze zwykłego użytkowania sprzętu nie podlegają naprawie gwarancyjnej. Do takich zalicza się: zużycie opon, tapicerki, szprych itp.
- Wszystkie mechaniczne usterki powstałe przez niewłaściwe użytkowanie wózka również nie podlegają

- naprawie gwarancyjnej.
- Wprowadzanie jakichkolwiek zmian konstrukcyjnych wózka powoduje utratę gwarancji.
- W przypadku zauważenia jakichkolwiek usterek należy niezwłocznie powiadomić o tym sprzedawcę sprzętu.

Zakres odpowiedzialności producenta

- Gwarancja nie pokrywa kosztów transportu.
- Gwarancja nie obejmuje uszkodzeń mechanicznych i tych powstałych z niewłaściwego użytkowania wózka.
- Gwarancja nie obejmuje uszkodzeń spowodowanych brakiem możliwości korzystania z produktu.
- Producent nie ponosi odpowiedzialności za szkody powstałe w wyniku niewłaściwego lub błędnego zrozumienia niniejszej instrukcji obsługi.

Zmiany w konstrukcji i montaż dodatkowych elementów

• Definicja ta odnosi się do każdego wózka inwalidzkiego, który został zmodyfikowany i który różni się od szczegółów podanych w niniejszej instrukcji lub jeśli dodatkowe elementy, niedostarczone przez producenta, są przymocowane do produktu. Jeśli urządzenie zostało zmodyfikowane w powyższy sposób przez użytkownika bez pisemnego upoważnienia producenta, nie jest on zgodny z wymaganiami podstawowymi CE i nie będzie on objęty gwarancją.

W razie wątpliwości prosimy o kontakt z producentem.

8. Parametry Techniczne

Dane techniczne będą się różnić w zależności od wybranego rozmiaru ramy i sposobu ustawiania wózka inwalidzkiego (przednie i tylne koła). Dane w tabeli odnoszą się do szerokości siedziska 45 cm i głębokości siedzenia 40cm. Wszystkie pomiary są w centymetrach (cm) dla odległości i kilogramów (kg) dla wagi, chyba że zaznaczono inaczej.

	ICON 40 HS
Krzyżak	1 x 1
Szerokość siedziska	40, 42.5, 45, 47.5, 50
Głębokość siedziska	40
Max. obciążenie	140
Długość wózka	101
Szerokość wózka	66
Długość bez podnóżka	76
Wysokość złożonego wózka	92.5
Szerokość złożonego wózka	34
Masa całkowita	18.7
Najcięższy element	7.9
Wysokość siedziska	49
Wysokość oparcia	42
Zakres wysokości podnóżka	34-48
Kąt podnóżka	70°
Zakres wysokości podłokietnika	23-28
Tylne koła	24"
Przednie koła	8"
Zakres kąta oparcia	0-30°

Materiały

Lp.	Opis	Materiał	Zabezpieczenie powierzchni
1	Przednie koła	PU, tworzywo sztuczne	Ø
2	Rama tylna	Stal	malowane proszkowo
3	Koła tylne 24"	Stal / PU/	ocynkowany
4	Oś szybkozłączna	Stal nierdzewna	Ø
5	Hamulce postojowe	Tworzywo sztuczne / Stal	anodowane
6	Rama boczna	Stal	malowane proszkowo
7	Podłokietniki (L+P)	PU / Alu	anodowane
8	Siedzisko	Poliester	powlekane PU
9	Pasek	Poliester	Ø
10	Krzyżak	Stal	malowane proszkowo
11	Poduszka siedziska	Poliester	powlekane PU
12	Panel boczny (L+P)	Alu. 6061-T6	malowane proszkowo
13	Podnóżek	Stal	malowane proszkowo
14	Pasek	Poliester	powlekane PU
15	Stopki	Tworzywo sztuczne	Ø

9. Ustawianie i obsługa wózka inwalidzkiego

9.1. Wstęp system mobilny ICON. System ICON ram obejmuje szeroką gamę rozmiarów (głębokość i szerokość), ma również możliwości regulacji kąta siedzenia, wysokości siedziska i stopnia stabilności, w zależności od potrzeb użytkownika. Seria ICON 40 HS posiada stałe ramy głębokości. Niższej numerowane serie (10 i 20) mają mniej możliwości regulacji i funkcji.

OSTRZEŻENIE – ZMIANA POZYCJI PRZEDNIEJ I TYLNEJ OSI LUB ŚREDNICY KÓŁ POWINNA BYĆ WYKONYWANA WYŁĄCZNIE PRZEZ WYKWALIFIKOWANEGO MONTERKA LUB SERWIS I/LUB ZALECONA PRZEZ TERAPEUTĘ WYKWALIFIKOWANEGO W ZAKRESIE MONTAŻU WÓZKÓW INWALIDZKICH.

NIEPRAWIDŁOWE USTAWIENIA MOGĄ POWODOWAĆ ŻE WÓZEK BĘDZIE NIESTABILNY, KTÓRY MOŻE BYĆ NIEBEZPIECZNY DLA UŻYTKOWNIKA. ZAWSZE NALEŻY SKONTAKTOWAĆ SIĘ Z DEALEREM, JEŚLI ZMIANY POTRZEBNE.

9.1.1 ICON 40 HS

ICON 40HS ma najbardziej elastyczną konstrukcję z rodziny ICON System Mobility. Posiada regulowaną głębokość siedziska z wieloma możliwościami regulacji kół przednich jak i tylnych. Zalecany jest dla osób aktywnych, jak również dla osób w trakcie rehabilitacji wymagających ciągłej kontroli i stabilności.

Ustawienia ramy

Konstrukcja ramy umożliwia regulację kąta i wysokości siedzenia, a także różne stopnie stabilności poprzez regulację środka ciężkości wózka inwalidzkiego w stosunku do położenia osi tylnej.

- Przesunięcie pozycji osi bliżej środka ciężkości sprawia, że wózek jest łatwiejsze w dynamiczny dla aktywnych użytkowników wózków inwalidzkich.
- Przesunięcie pozycji osi dalej od środka ciężkości sprawia, że wózek jest bardziej stabilny

Dzięki dużym możliwością regulacji głębokości siedziska wózek może być używany przez niskie jak i wysokie osoby.

Konstrukcja ramy pozwala na szerokie dopasowanie kąta siedzenia, wysokości siedziska i głębokości siedzenia. Można zmienić:

- kąt i/lub wysokość siedzenia poprzez zmianę na inną średnicę przedniego kółka i/lub tylnego koła.
- kąt siedzenia poprzez zmianę położenia kół tylnych.
- kąt przedniej osi widelca, aby ustawić go prostopadłe do podłogi.
- głębokość poprzez regulację poziomą położenia osi tylnej; wpływa to na stabilność i zwrotność wózka.

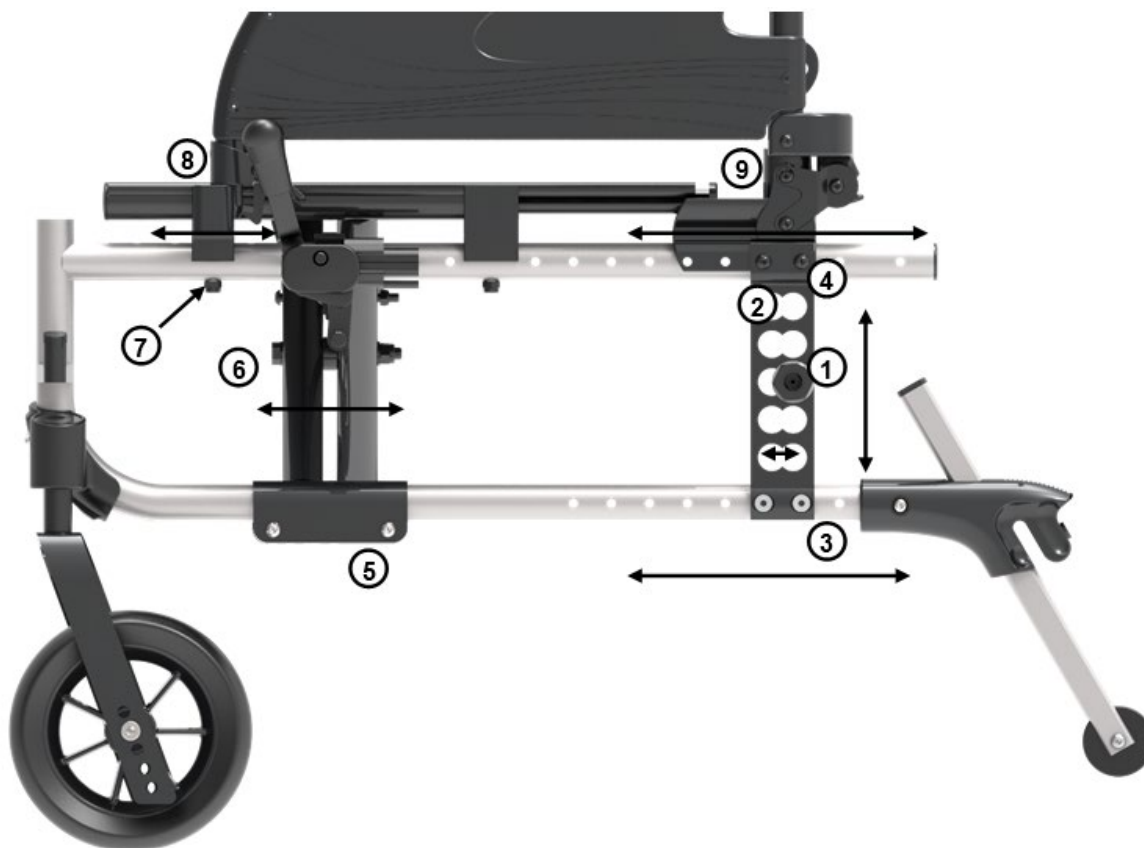

Aby przesunąć koło w pionie:

- Zdemontuj koło z ramy wózka korzystając z szybkozłącza (patrz rozdział „koła tylne”).
- Zdemontuj tulejkę koła (1) i ustaw w jednej z pięciu dostępnych pozycji.
- Przykręć tulejkę pamiętając o właściwej kolejności nakrętek i podkładek.
- Powtórz te same czynności z drugim kołem.

Regulacja wysokości mocowania koła:

Funkcja ta umożliwi zmianę kąta nachylenia siedziska, wysokości siedziska, a także na montowanie kół o różnych średnicach.

UWAGA! Wymiana kół na inny rozmiar niż zalecany oraz regulacja pozycji kół powinna być wykonana przez przeszkolonego serwisanta albo terapeutę.

Pozioma regulacja kół tylnych

Pozioma regulacja kół pozwala (w zależności od wybranego ustawienia) na zapewnienie większej stabilności wózka lub większą łatwość manewrowania.

W celu zwiększenia stabilności wózka (np. dla osób po amputacji kończyn dolnych) należy skorzystać z tylnej pozycji mocowania kół. Ta pozycja zapewnia największą stabilność. Zaleca się jednak dodatkowo montaż kółek przeciw-wyrotnych. W tej pozycji ogranicza się zdolności manewrowe wózka.

W przypadku chęci zwiększenia możliwości manewrowania koła powinny być zamontowane w pozycji przedniej. Jednak w tej pozycji wózek nie jest już tak stabilny. Osobom po amputacji kończyn nie zaleca się pozycji przedniej montażu kół. Zdecydowanie zaleca się montaż kółek przeciw-wyrotnych.

Niewielkiej regulacji poziomej można dokonać w sposób podobny do tego, w jaki reguluje się pionową pozycję mocowania kół:

- Zdemontuj koło z ramy wózka korzystając z szybkozłącza (patrz rozdział „koła tylne”).
- Zdemontuj tulejkę koła (1) i przesunij ją w poziomie do odpowiedniego otworu (2).
- Przykręć tulejkę pamiętając o właściwej kolejności nakrętek i podkładek.
- Powtórz te same czynności z drugim kołem.

Jeśli niezbędny jest szerszy zakres regulacji poziomej, należy zmienić pozycję mocowania płytki montażowej kół. W tym celu:

- Odkręć śruby (3) i (4) mocujące płytkę montażową kół tylnych do rurek ramy.
- Przesuń płytkę do wymaganej pozycji, a następnie dokręć śruby.
- Powtórz czynności po drugiej stronie ramy.

UWAGA! Każda zmiana pozycji lub rozmiaru kół tylnych wymaga ponownej regulacji ustawienia hamulca!
UWAGA! Ustawienia po obu stronach wózka powinny być takie same!

Regulacja pozycji siedziska względem ramy

Ta regulacja pozwala na zmianę głębokości siedziska, zmianę wyważenia wózka i zmianę dystansu pomiędzy siedziskiem, a podnóżkami. Aby zmienić pozycję siedziska:

- Poluzuj śruby (5) i (6) mocujące widelec do ramy.
- Zdemontuj uchwyt podłokietnika (7) odkręcając 2 śruby mocujące go do ramy.
- Przesuń widelec wraz z rurkami do wymaganej pozycji.
- Przykręć widelec i uchwyt podłokietnika do ramy w nowym ustawieniu.
- Powtórz te same czynności z drugim kołem.

Podczas powyższej regulacji przesuwają się poziome rurki siedziska, dlatego, w celu zapewnienia im odpowiedniego podparcia lub odpowiedniego zakresu regulacji konieczne może być również przesunięcie wsporników stabilizujących siedzisko tak, aby wszystkie jego narożniki stabilnie opierały się na ramie. W tym celu po przesunięciu widelca i siedziska:

- Odkręć śrubę (8).
- Przesuń wspornik (9) w pozycję, w której stabilnie podpira on przedni narożnik siedziska i dokręć śrubę (8) w nowej pozycji.
- Odkręć 3 śruby mocujące do ramy wspornik siedziska i oparcia (10).
- Przesuń wspornik (10) w pozycję, w której stabilnie podpira on tylny narożnik siedziska i dokręć śruby w nowej pozycji.
- Powtórz te same czynności z drugim kołem.



Gdy pozycja lub rozmiar tylnych lub przednich kół jest modyfikowany, może być konieczne dostosowanie kąta kółka, aby uniknąć "trzeptania kół" i zapewnienia płynnej, prostej jazdy.

Głowica zespołu przedniego widelca (1) powinna być zawsze umieszczona pod kątem 90° do podłoża. Po zmianie ustawienia koła konieczne jest ustawienie tego kąta.

Aby wyregulować kąt przedniego widelca:

- Poluzować 2 śruby (2) wyregulować zespół przedniego widelca, aż oś pionowa łożyska (1) znajduje się pod kątem 90° z podłogą
- Dokręcić ponownie śruby

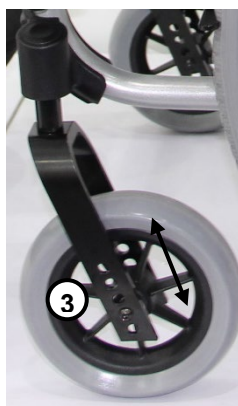

Aby zmienić wysokość siedziska można zamontować przednie koła w różnych pozycjach (3). (Na tym zdjęciu używany jest przedni widelec z 5 różnymi pozycjami). Różne otwory umożliwiają również montaż kół przednich o różnych średnicach.

Ostrzeżenie! Wszystkie powyższe korekty mogą być wykonywane wyłącznie przez wykwalifikowany serwis lub zalecanie fizjoterapeuty. Szczegółowe instrukcje znajdują się w instrukcji obsługi.

UWAGA! Ustawienia po obu stronach wózka powinny być takie same!

UWAGA! Każda zmiana pozycji siedziska ma wpływ na wyważenie i manewrowość wózka! Oprócz regulacji siedziska może być konieczna również zmiana pozycji kół, aby wózek zachował swoje właściwości jezdne.

9.2 Ogólne

Koła napędowe

W zależności od specyfikacji, wózek wyposażony może być w koła główne o średnicy od 12, 16 lub 24 cale, z oponami pneumatycznymi lub poliuretanowymi, odpornymi na przebicia.

Koła o średnicy 24" są standardowo wyposażone obręcze chwytne (ciągi) służące do napędzania wózka przez użytkownika. Wózki o mniejszych kołach mogą być napędzane wyłącznie przez osobę asystującą, pchającą wózek.

Oś szybkomocująca

W zależności od wybranej specyfikacji koła twojego wózka mogą być wyposażone w osi szybkozłączne umożliwiające szybki i łatwy montaż oraz demontaż kół na ramie.

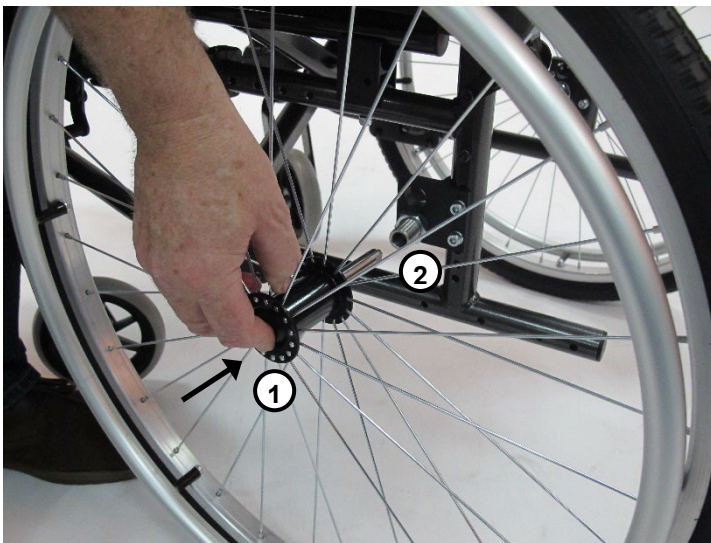

Demontaż koła z ramy wózka

- Naciśnij i przytrzymaj przycisk osi (1) pociągnij koło.

Montaż koła do ramy wózka:

- Naciśnij i przytrzymaj przycisk osi (1) wepchnij oś do oporu w tulejkę i zwolnij przycisk.
- Sprawdź, czy koła jest poprawnie zamontowane pociągając je kilkakrotnie na zewnątrz

Podczas montażu i demontażu kół uważaj na palce. Nie należy wkładać ich między szprychy lub między koła, a obręcze chwytne.

Podczas jazdy uważaj na szprychy. W celu zabezpieczenia palców zaleca się osłony na szprychy (wyposażenie dodatkowe).

9.2.2 Hamulce

Hamulce postojowe



Hamulec zaciągnięty (wózek nie jedzie)



Hamulec zwolniony (wózek może się toczyć)

- W celu zaciągnięcia hamulca należy przesunąć dźwignię do przodu (1). W tej pozycji koła wózka są unieruchomione.
- Zwolnienie hamulca następuje, gdy przesuniemy dźwignię do tyłu (2). W tej pozycji koła wózka są gotowe do toczenia.
- Należy zawsze zaciągać hamulec, gdy wózek nie jest użytkowany.
- Zawsze należy zwalniać hamulec przed rozpoczęciem użytkowania.

UWAGA! Zawsze należy zaciągać obydwie hamulce.

UWAGA! Hamulce nie służą do spowalniania toczącego się wózka. Pełnią one jedynie funkcję postojową.

Regulacja pozycji hamulca



Hamulce mogą być dostosowane do różnych rodzajów kół napędowych.

Aby ustawić właściwą odległość hamulca od opony:

- Pamiętaj: prawidłowa odległość między oponą, a zwolnionym wałkiem hamulcowym (3) wynosi ok. 10 mm.
- Odkręć 2 śruby (4) mocujące hamulec do ramy.
- Przesuń hamulec do tyłu lub do przodu, aby ustawić go w odpowiedniej pozycji.
- Następnie dokręć 2 śruby.



Jeżeli twój wózek wyposażony jest w koła o średnicy 12" lub 14", wówczas hamulec zamontowany jest niżej, a dźwignia służąca do obsługi hamulca jest dłuższa.

Działanie i obsługa hamulca pozostają, jednakże niezmienione.

Hamulce bębnowe (opcjonalnie)

Hamulce bębnowe stanowią wyposażenie opcjonalne i mogą być montowane w wózku jedynie przez producenta lub autoryzowany serwis. Hamulce mają za zadanie pomóc opiekunowi w manewrowaniu wózkiem podczas jazdy. Mogą być również używane jako hamulce postojowe.

Zestaw składa się z 2 kół tylnych wyposażonych w zintegrowane hamulce bębnowe (1), 2 dźwigni hamulcowych (2), 2 małych dźwigni blokujących w celu ułatwienia funkcji postojowej (3) i 2 linek, które łączą hamulce z dźwigniami (4).

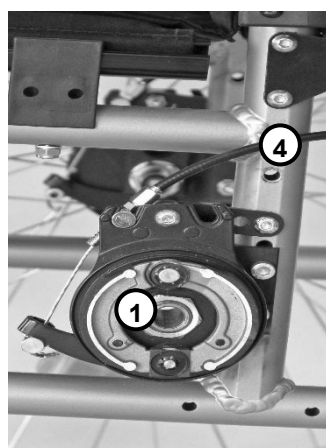

OSTRZEŻENIE! Hamulce bębnowe mogą być obsługiwane jedynie przez opiekuna stojącego za wózkiem. Hamulce bębnowe nie są przeznaczone do obsługi przez osoby siedzące w wózku.

OSTRZEŻENIE! Nigdy nie pozostawiać wózka bez nadzoru ze zwolnionymi hamulcami postojowymi.

OSTRZEŻENIE! Zawsze zaciągać hamulce, jeżeli wózek nie jest używany.

Hamulec bębnowy



Brake disengaged



Brake engaged & locked

- W celu spowolnienia wózka naciśnij dźwignię (2) kontroluj się hamowania
- Aby całkowicie zatrzymać wózek, pociągnij dźwignie hamulcowe aż do zatrzymania.
- Aby zwolnić całkowicie hamulce, po prostu zwolnij obie dźwignie hamulcowe, aby mogły swobodnie spaść.
- Można również używać hamulców bębnowych do manewru z wózkiem inwalidzkim poprzez stopniowe hamowanie koła w kierunku, w którym chcesz skręcić.

Aby używać hamulców bębnowych jako hamulców postojowych, należy je zablokować

- Po uruchomieniu hamulców dźwignią hamulca (2) nacisnąć na 2 małe dźwignie blokujące (3) znajdujące się pod dźwignią hamulca.

- Aby odblokować zablokowane hamulce, wystarczy wyciągnąć Obie dźwignie hamulcowe w kierunku uchwytów, a następnie zwolnić je. Hamulce zostaną odblokowane

9.2.3 Podnóżki –

Podnóżki standardowe (stalowe)

- Podnóżki mogą być łatwo odchylane na boki i demontowane.
- Podnóżki posiadają regulację długości. Jeżeli użytkujemy wózek na zewnątrz, to podnóżki powinny być ustawione tak, aby ich stopki znajdowały się wysokości min. 4-5 cm od podłoża.
- Aby ułatwić wsiadanie i wsiadanie z wózka możesz unieść stopki do góry (A)

UWAGA! Zabrania się stawiania na podnóżki. Zagrożenie wywróceniem. Nigdy nie podnoś wózka za podnóżki.

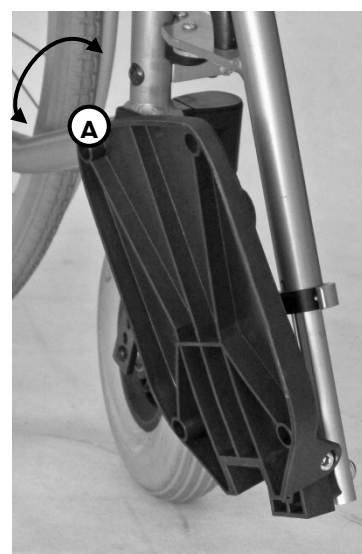

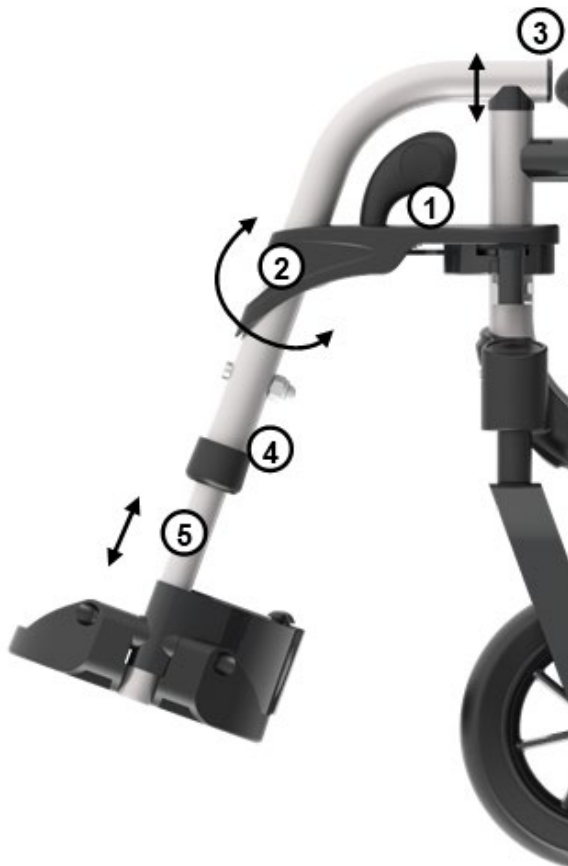

Aby zdjąć lub odchylić podnóżek:

- Naciśnij dźwignię zabezpieczającą (1).
- Obróć podnóżek w bok (2) na zewn. lub do wew. o ok. 45°.
- Następnie wyjmij go ku górze (3).

Aby zamontować podnóżek:

- Ustaw go skierowanego na bok pod kątem ok. 45° w stosunku do ramy.
- Wsuń jego końcówkę w otwór na przednim, górnym rogu ramy (3).
- Kiedy podnóżek wisi już zahaczony na ramie, obróć go ku przodowi wózka (2). Podnóżek powinien zablokować się samoczynnie.
- Upewnij się, że prawy i lewy podnóżek założone są po właściwych stronach ramy.

Aby dobrać długość podnóżka:

- Odkręć i wyjmij śrubę (4).
- Ustaw długość podnóżka przesuwając dolną rurkę (5) w górę lub w dół i sparuj otwory w zewn. i wew. rurkach podnóżka.
- Z powrotem zamontuj oraz dokręć śrubę.

Podnóżki aluminiowe

- Podnóżki mogą być łatwo odchylane na boki i demontowane.
- Podnóżki posiadają regulację długości. Jeżeli użytkujemy wózek na zewnątrz, to podnóżki powinny być ustawione tak, aby ich stopki znajdowały się wysokości min. 4-5 cm od podłoża.
- Aby ułatwić wsiadanie i wsiadanie z wózka możesz unieść stopki do góry (A)

UWAGA! Zabrania się stawania na podnóżki. Zagrożenie wywróceniem. Nigdy nie podnoś wózka za podnóżki.





Aby zdjąć lub odchylić podnóżek:

- Naciśnij dźwignię zabezpieczającą (1).
- Obróć podnóżek w bok (2) na zewn. lub do wew. o ok. 45°.
- Następnie wyjmij go ku górze (3).

Aby zamontować podnóżek:

- Ustaw go skierowanego na bok pod kątem ok. 45° w stosunku do ramy.
- Wsuń jego końcówkę w otwór na przednim, górnym rogu ramy (3).
- Kiedy podnóżek wisi już zahaczony na ramie, obróć go ku przodowi wózka (2). Podnóżek powinien zablokować się samoczynnie.
- Upewnij się, że prawy i lewy podnóżek założone są po właściwych stronach ramy.

Aby dobrać długość podnóżka:

- Odblokuj dźwignię (4).
- Ustaw długość podnóżka przesuwaną dolną rurkę (5) w górę lub w dół i sparuj otwory w zewn. i wew. rurkach podnóżka.
- Z powrotem zamontuj oraz dokręć śrubę.

Aby dobrać kąt podnóżka:

- Poluzuj śrubę (6).
- Ustawić kąt podnóżka (7)
- Dokręć śrubę (6)

Podnóżki z regulacją kąta nachylenia (aluminiowe)

- Podnóżki te mają bardzo szeroki zakres regulacji.
- Podnóżki posiadają regulację długości. Jeżeli użytkujemy wózek na zewnątrz, to podnóżki powinny być ustawione tak, aby ich stopki znajdowały się wysokości min. 4-5 cm od podłoża.
- Aby ułatwić wsiadanie i wysiadanie z wózka możesz unieść stopki do góry (A)

UWAGA! Zabrania się stawiania na podnóżki. Zagrożenie wywróceniem. Nigdy nie podnoś wózka za podnóżki.



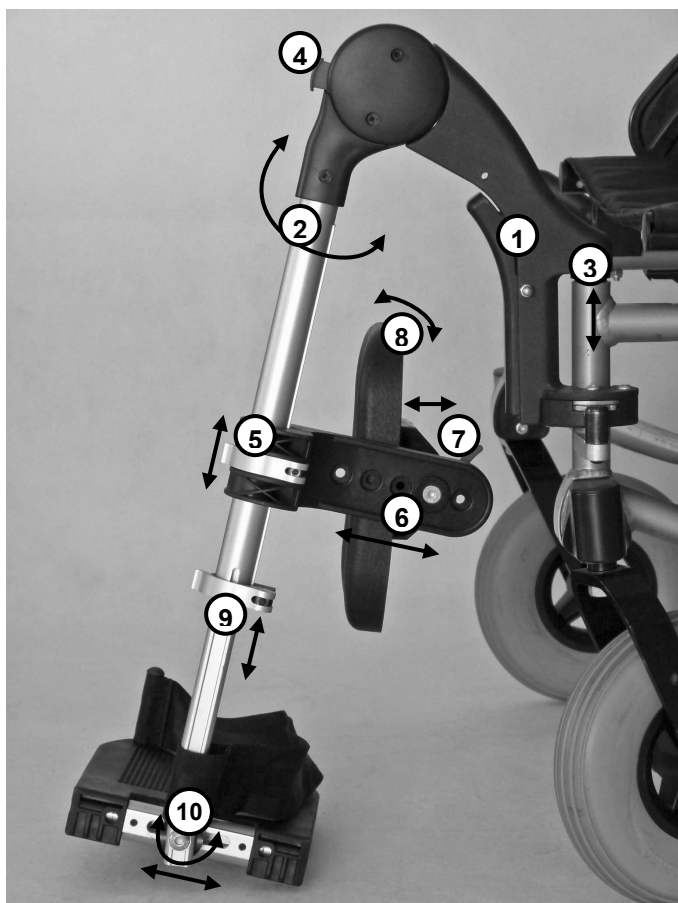

Aby zdjąć lub odchylić podnóżek:

- Naciśnij dźwignię zabezpieczającą (1)
- Obróć podnóżek w bok (2) na zewn. lub do wewn. o ok. 45°.
- Następnie wyjmij go ku górze (3).

Aby zamontować podnóżek:

- Ustaw go skierowanego na bok pod kątem ok. 45° w stosunku do ramy.
- Wsuń jego końcówkę w otwór na przednim, górnym rogu ramy (3).
- Kiedy podnóżek wisi już zahaczony na ramie, obróć go ku przodowi wózka (2). Podnóżek powinien zablokować się samoczynnie.
- Upewnij się, że prawy i lewy podnóżek założone są po właściwych stronach ramy.

Aby ustawić kąt nachylenia podnóżka:

- Naciśnij czerwony przycisk (4).
- Przytrzymując go, unieś lub opuść podnóżek do wybranej pozycji.
- Następnie zwolnij przycisk.

Aby dobrać wysokość podpory łydki:

- Odepnij dźwignię blokującą (5).
- Ustaw wysokość podpory w górę lub w dół.
- Z powrotem zaciągnij blokadę.

Aby dobrać głębokość podpory łydki:

- Odkręć śrubę (6).
- Umieść podporę w wybranym otworze.
- Przykręć śrubę.

Aby ułatwić wsiadanie i wysiadanie z wózka:

- Odchyl podporę łydki do tyłu naciskając czerwoną dźwignię (7).
- Aby ustawić podporę łydki z powrotem w pozycji użytkowej po prostu pchnij ją do przodu, aż samoczynnie zablokuje się w wymaganym ustawieniu.

Aby dobrać kąt nachylenia podpory łydki:

Pochyl ją do przodu lub do tyłu (8).

Aby dobrać długość podnóżka:

- Odepnij dźwignię blokującą (9).
- Ustaw długość podnóżka przesuując dolną rurkę w górę lub w dół.
- Z powrotem zaciągnij blokadę.

UWAGA! Jeżeli użytkujemy wózek na zewnątrz, to podnóżki powinny być ustawione tak, aby ich stopki znajdowały się wysokości min. 4-5 cm od podłoża.

Aby ustawić kąt nachylenia oraz głębokość stopki:

- Odkręć śrubę (10).
- Dobierz wymaganą pozycję stopki.
- Dokręć śrubę.

Podnóżki z regulacją kąta nachylenia (stalowe)

- Podnóżki te mają bardzo szeroki zakres regulacji.
- Aby ułatwić wsiadanie i wysiadanie z wózka możesz unieść stopki do góry (A)

UWAGA! Zabrania się stawania na podnóżki. Zagrożenie wywróceniem. Nigdy nie podnoś wózka za podnóżki.

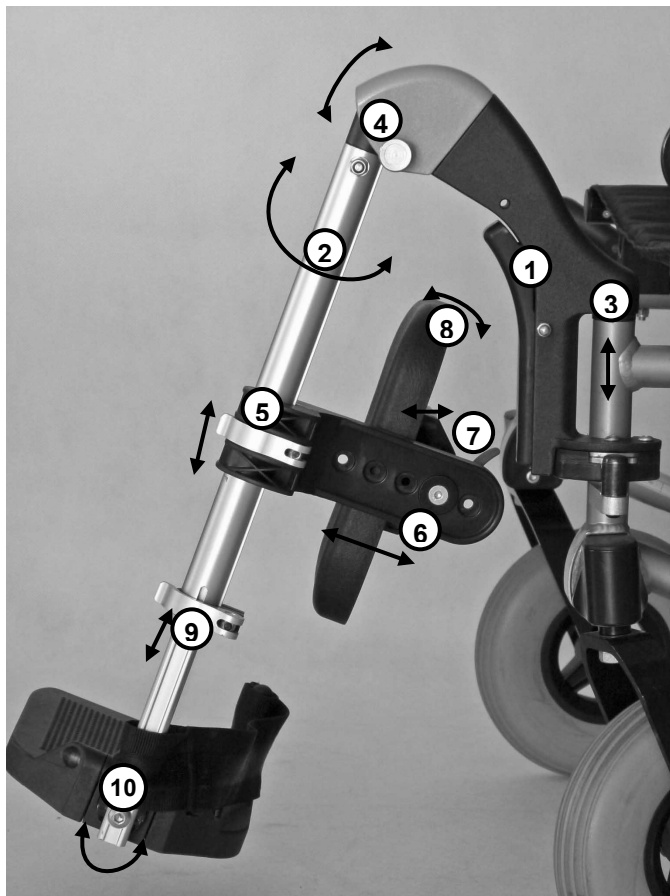
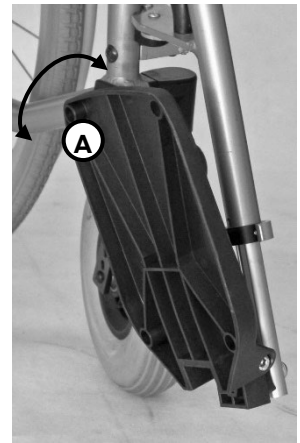

Aby zdjąć lub odchylić podnóżek:

- Naciśnij dźwignię zabezpieczającą (1)
- Obróć podnóżek w bok (2) na zewn. lub do wewn. o ok. 45°.
- Następnie wyjmij go ku górze (3).

Aby zamontować podnóżek:

- Ustaw go skierowanego na bok pod kątem ok. 45° w stosunku do ramy.
- Wsuń jego końcówkę w otwór na przednim, górnym rogu ramy (3).
- Kiedy podnóżek wisi już zahaczony na ramie, obróć go ku przodowi wózka (2). Podnóżek powinien zablokować się samoczynnie.
- Upewnij się, że prawy i lewy podnóżek założone są po właściwych stronach ramy.

Aby ustawić kąt nachylenia podnóżka:

- Pociągnij w bok metalowy grzybek (4).
- Przytrzymując go, unieś lub opuść podnóżek do wybranej pozycji.
- Następnie zwolnij grzybek.

Aby dobrać wysokość podpory łydki:

- Odepnij dźwignię blokującą (5).
- Ustaw wysokość podpory w górę lub w dół.
- Z powrotem zaciągnij blokadę.

Aby dobrać głębokość podpory łydki:

- Odkręć śrubę (6).
- Umieść podporę w wybranym otworze.
- Przykręć śrubę.

Aby ułatwić wsiadanie i wysiadanie z wózka:

- Odchyl podporę łydki do tyłu naciskając czerwoną dźwignię (7).
- Aby ustawić podporę łydki z powrotem w pozycji użytkowej po prostu pchnij ją do przodu, aż samoczynnie zablokuje się w wymaganym ustawieniu.

Aby dobrać kąt nachylenia podpory łydki:

Pochyl ją do przodu lub do tyłu (8).

Aby dobrać długość podnóżka:

- Odepnij dźwignię blokującą (9).
- Ustaw długość podnóżka przesuwając dolną rurkę w górę lub w dół.
- Z powrotem zaciągnij blokadę.

UWAGA! Jeżeli użytkujemy wózek na zewnątrz, to podnóżki powinny być ustawione tak, aby ich stopki znajdowały się wysokości min. 4-5 cm od podłoża.

Aby ustawić kąt nachylenia stopki

- Odkręć śrubę (10).
- Dobierz wymaganą pozycję stopki.
- Dokręć śrubę.

Podnóżek poamputacyjny

- Podpórkę tę stworzono specjalnie z myślą o osobach po amputacjach podudzia.
- Podnóżek ten mogą być łatwo odchylany na boki i demontowany.
- Podnóżek posiada regulację głębokości (wysunięcia), wysokości i kąta nachylenia.

UWAGA! Zabrania się stawania na podnóżki. Zagrożenie wywróceniem. Nigdy nie podnoś wózka za podnóżki.

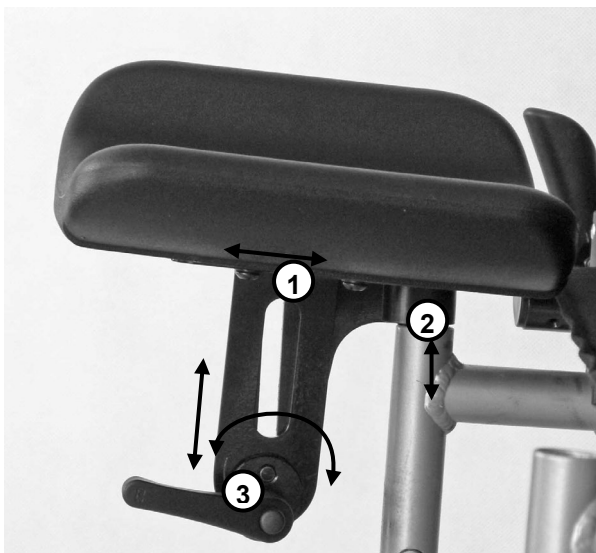

Aby ustawić wysunięcie (długość) podpórki:

- Poluzuj 2 śruby (1) mocujące ją od spodu do prowadnicy. Dobierz wymaganą pozycję.
- Dokręć śruby.

Aby zamontować/zdemontować podpórkę:

- Po prostu załóż ją na ramę lub zdejmij z ramy (2).

Aby ustawić wysokość i/lub kąt nachylenia podpórki:

- Poluzuj dźwignię (3).
- Dobierz wymaganą pozycję.
- Dokręć dźwignię.

9.2.4 Podłokietniki

Opisane poniżej operacje dotyczą wszystkich możliwych konfiguracji i modeli. Twój wózek, w zależności od wybranej wersji i wyposażenia może nie mieć niektórych z opisanych poniżej funkcji i elementów

Podłokietniki zdejmowane



Podłokietniki można regulować na wysokość oraz zdemontować z wózka, aby ułatwić transfer pasażera z wózka lub na wózek.

W celu ustawienia wysokości podłokietnika należy wykorzystać jeden z otworów bocznej szyny i przykręcić w nim śrubę.

W celu zdjęcia podłokietnika należy go pociągnąć do góry. Przycisk zabezpieczający zabezpiecza podłokietnik przed incydentalnym demontażem. Wciśnij przycisk, aby podłokietnik całkowicie wysunął się z prowadnicy.

W celu założenia podłokietnika należy go wprowadzić w prowadnicę wciskając przycisk zabezpieczający. Podłokietnik oprze się na śrubie wkręconej w wybrany otwór reg. wysokości.

UWAGA! Zabrania się używania podłokietników jako uchwytów do noszenia wózka.

Podłokietniki odchylane I

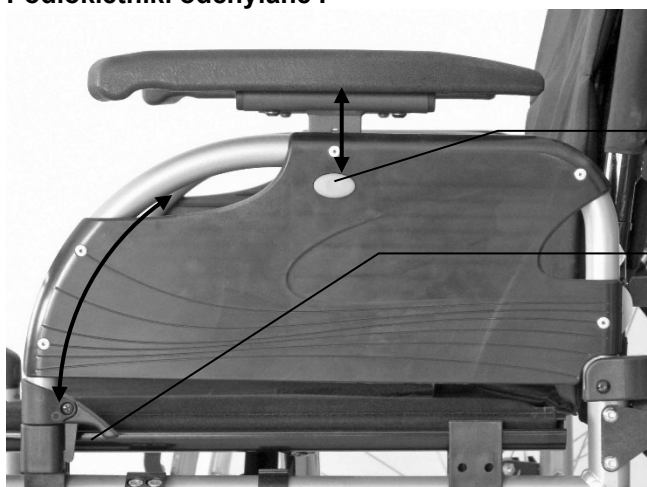

Podłokietniki można regulować na wysokość oraz odchyłać do tyłu, za oparcie, aby ułatwić transfer pasażera z wózka lub na wózek.

W celu ustawienia wysokości podłokietnika naciśnij i przytrzymaj owalny przycisk na boczku. Drugą ręką ustaw podłokietnik na wymaganą wysokość i zwolnij przycisk.

Aby odchylić podłokietnik do tyłu naciśnij dźwignenkę blokującą i pociągnij go ku górze.

Aby z powrotem zamocować podłokietnik po prostu opuść do w dół, aż jego przód wsunie się w prowadnicę i zablokuje w miejscu.

UWAGA! Zabrania się używania podłokietników jako uchwytów do noszenia wózka.

9.2.5 Zagłówek



Zagłówek zapewnia dodatkową stabilizację głowy i szyi użytkownika siedzącego na wózku.

Zagłówek mocuje się do wózka przy użyciu specjalnych uchwytów (1) montowanych do rurek oparcia i poprzeczki regulowanej na szerokość (3), aby dostosować ją do szerokości wózka.

UWAGA! Montaż zagłówka może być wykonany wyłącznie przez wykwalifikowany serwis lub terapeutę.

Poprzeczkę zagłówka do uchwytów (1) przymocowujemy na rurkach oparcia mocując się z wykorzystaniem 2 zatrzasków (2).

Aby zdjąć zagłówek (nap. w celu złożenia wózka): pociągnij za grzybek zatrzaskowy (2) i wysuń poprzeczkę zagłówka ku górze. Powtórz czynność po drugiej stronie.

Aby założyć zagłówek postępuj w odwrotnej kolejności.

Możliwa jest regulacja głębokości, rotacji i wysokości zagłówka tak, aby najlepiej dostosować jego pozycję do potrzeb.



Aby ustawić wysokość zagłówka:

- Poluzuj pokrętko (4) i ustaw pionowy wspornik zagłówka na wymaganej wysokości, a następnie dokręć pokrętko.

Aby ustawić głębokość zagłówka:

- Poluzuj pokrętko (5) i ustaw poziomy wspornik zagłówka na wymaganej głębokości, a następnie dokręć pokrętko.

Aby ustawić rotację zagłówka obracaj nim wokół przegubu (6), aż dobierzesz optymalne ustawienie

UWAGA! Regulacji zagłówka dokonuj zawsze, kiedy użytkownik siedzi na wózku i opiera się plecami o oparcie.

9.2.5 Regulacja nachylenia oparcia (sprężyny gazowe)

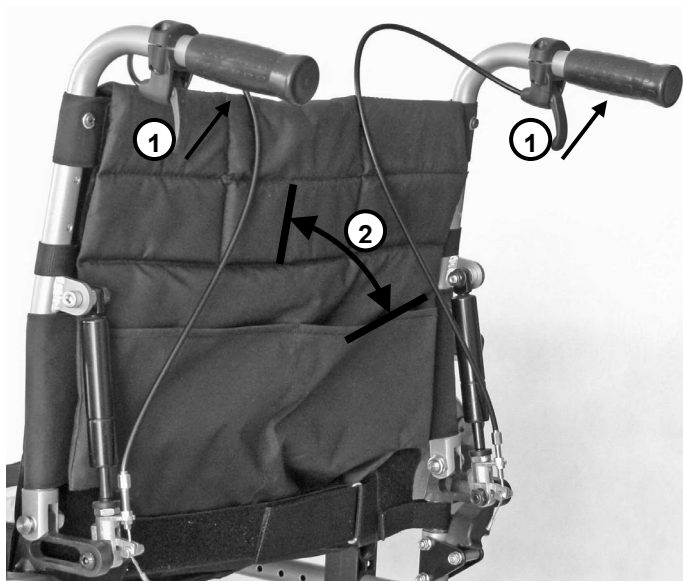

Możliwa jest regulacja kąta nachylenia oparcia tak, aby jak najlepiej dostosować jego pozycję do potrzeb użytkownika.

Aby zmienić nachylenie oparcia:

- Opierając dłonie na uchwytach do pchania przyciągnij dźwigienki regulacyjne (1) palcami wskazującymi w górę, w stronę uchwytów.
- Przytrzymaj dźwigienki w tej pozycji i przestaw oparcie w górę lub w dół (2) do wymaganej pozycji.
- Zwolnij obie dźwigienki regulacyjne (1).

UWAGA! Zawsze naciskaj i zwalniasz obie dźwigienki równocześnie i jednocześnie reguluj kąt nachylenia obu rurek oparcia tak, aby po regulacji miały one jednakowe nachylenie.

UWAGA! Regulacji dokonuj zawsze, kiedy użytkownik siedzi na wózku i opiera się plecami o oparcie.

UWAGA! Zawsze zaciągaj hamulce postojowe przed rozpoczęciem regulacji.

10.1 Uchwyty do pchania z regulacją wysokości (wyposażenie dodatkowe)

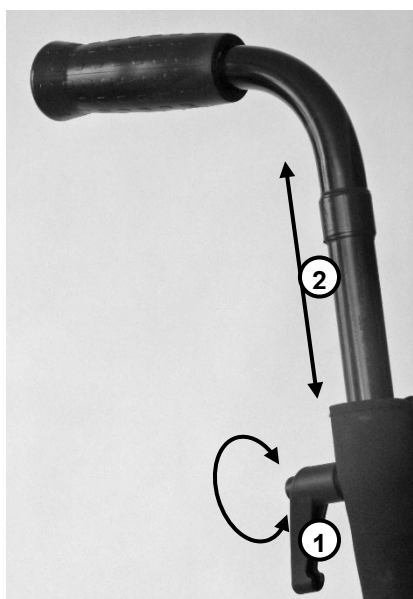

Uchwyty do pchania można regulować, aby dostosować ich wysokość do wzrostu osoby pchającej wózek.

UWAGA! Oba uchwyty powinny być ustawione na tę samą wysokość.

Aby zmienić wysokość uchwytów:

- Poluzuj dźwigienkę mocującą (1).
- Ustaw uchwyt (2) na wymaganej wysokości.
- Następnie dokręć dźwigienkę mocującą (1).
- Powtórz powyższe czynności dla drugiego uchwytu.

10.2 Poprzeczka usztywniająca

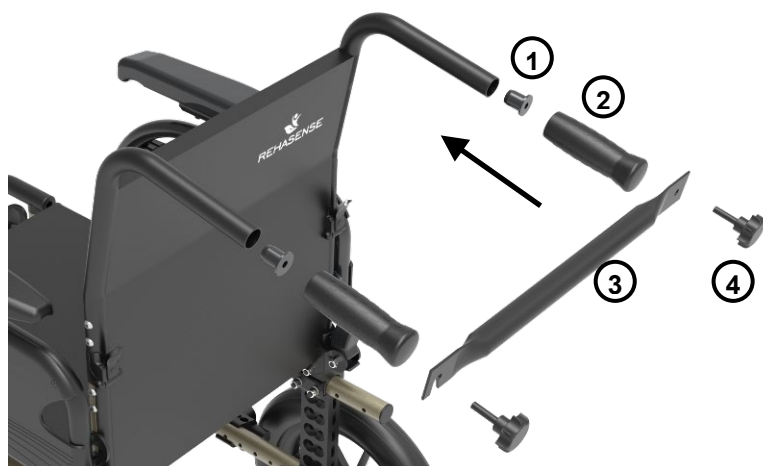

Poprzeczka usztywniająca ma za zadanie wzmocnić i ustabilizować konstrukcję oparcia wózka

Poprzeczkę mocuje się do rurek oparcia przy użyciu 4 blachowkrętów.

UWAGA! Montaż poprzeczki może być wykonany wyłącznie przez wykwalifikowany serwis lub terapeutę.

Poprzeczka składa się z dwóch części, które należy rozłączyć, aby móc złożyć wózek. Po ponownym rozłożeniu wózka dwie połówki poprzeczki należy zawsze na powrót połączyć ze sobą

Montaż poprzeczki usztywniającej

- Włożyć tulejkę (1) do środka rurki rączki.
- Zamontuj gumową rączkę (2) i wspornik (3).
- Przykręć pokrętko (4).

Uwaga:

Podczas montażu poprzeczki będzie odczuwalny opór jest to normalne.



Demontaż poprzeczki:

- Podążaj z powyższą instrukcją tylko w odwrotnej kolejności.



10.3 Regulacja tapicerki oparcia (wyposażenie dodatkowe)



Możliwa jest regulacja naciągu oparcia tak, aby jak najlepiej dostosować jego kształt do potrzeb użytkownika.

Aby zmienić ustawienia oparcia:

- Unieś do góry tylną część wierzchniej tapicerki (1).
- Następnie odpinaj rzepy i dobieraj stopień naciągnięcia sześciu pasów regulacyjnych (2) dotąd, aż ich ustawienia będą zgodne z oczekiwaniami.
- Opuść tylną część tapicerki wierzchniej (1), aby zakryć pasy regulacyjne.

10.4 Podpory tułowia

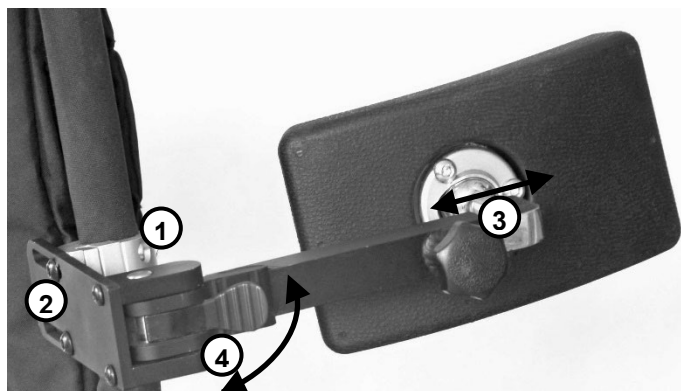

Widok z boku

Podpory tułowia pozwalają na dodatkową stabilizację ciała użytkownika siedzącego na wózku.

Podpory mocuje się przy użyciu specjalnego uchwyty (1) montowanego na rurce oparcia.

UWAGA! Montaż podpór tułowia może być wykonany wyłącznie przez wykwalifikowany serwis lub terapeutę.

Podpory do uchwyty (1) mocuje się z wykorzystaniem 2 śrub (2).

Możliwa jest regulacja długości (wysunięcia), kąta nachylenia i rozstawu (szerokości) podpór tak, aby najlepiej dostosować ich pozycję do potrzeb użytkownika.

Aby zmienić nachylenie i/lub rozstaw podpory:

- Poluzuj śruby (2), ustaw podporę w wymaganej pozycji i dokręć śruby.

Aby ustawić wysunięcie podpory:

- Poluzuj pokrętło mocujące (3), wysuń lub wsuń podporę do wymaganej pozycji i dokręć pokrętło mocujące.

Aby ułatwić transfer użytkownika do i z wózka podpory tułowia można łatwo odchyłać w bok. W tym celu:

- Naciśnij palcem czerwony przycisk zatrasku (4) i odchyl podporę w bok.

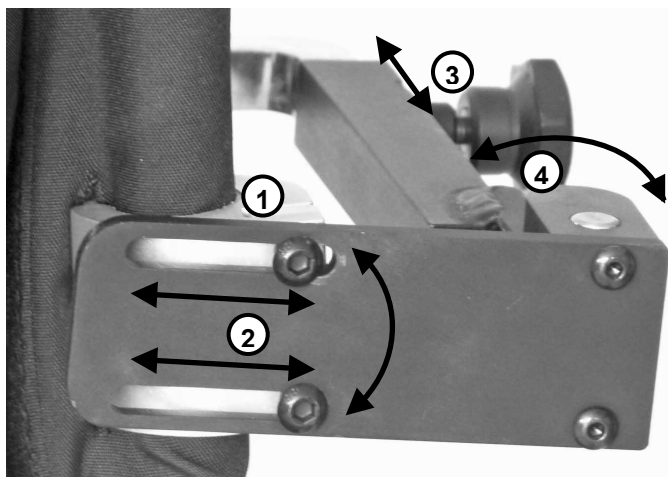

Widok z tyłu

- Po przesunięciu podpory z powrotem do pozycji wyjściowej powinna ona samoczynnie zatrzasnąć się w miejscu

UWAGA! Regulacji podpór dokonuj zawsze, kiedy użytkownik siedzi na wózku i opiera się plecami o oparcie.

10.5 Kółka przeciw-wywrotne obracane (wyposażenie dodatkowe)

To wyposażenie dodatkowe pozwala poprawić stabilność wózka i bezpieczeństwa użytkownika. W szczególności polecane jest osobom po amputacji nóg oraz ale zdecydowanie sugerujemy jego wykorzystanie wszystkim użytkownikom.

UWAGA! Montaż kółek przeciw-wywrotnych może być wykonywany tylko przez wykwalifikowany serwis.

Kółka są aktywne, kiedy ich koniec skierowany jest za wózek. Kółko schowane pod siedzisko oznacza, że podpórka jest nieaktywna.



Aby aktywować lub dezaktywować podpórkę przeciw-wywrotną chwycij za rurkę, na której zamocowane jest kółko i pociągnij ją w dół.

Następnie obróć ją wokół własnej osi w wymaganym kierunku.

Następnie puść rurkę, która samoczynnie zablokuje się w miejscu.

Kółka przeciw-wywrotne unoszone (wyposażenie dodatkowe)

To wyposażenie dodatkowe pozwala poprawić stabilność wózka i bezpieczeństwa użytkownika. W szczególności polecane jest osobom po amputacji nóg oraz ale zdecydowanie sugerujemy jego wykorzystanie wszystkim użytkownikom.

UWAGA! Montaż kółek przeciw-wywrotnych może być wykonywany tylko przez wykwalifikowany serwis.

Kółka są aktywne, kiedy ich koniec skierowany jest do dołu. Kółko skierowane do góry oznacza, że podpórka jest nieaktywna.

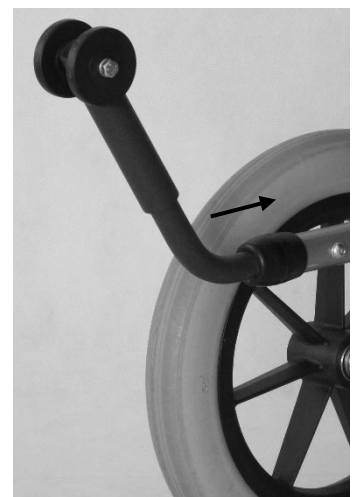
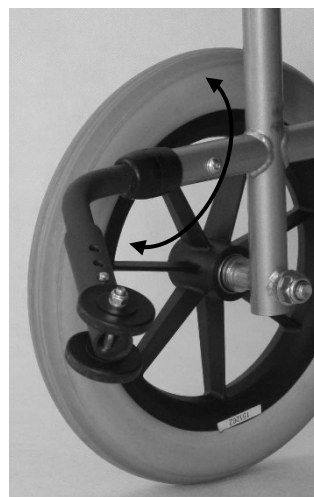
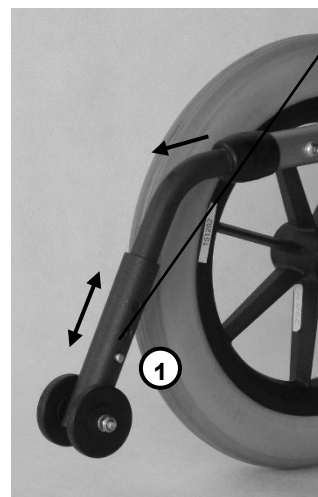

Odległość kółka od podłoża można regulować naciskając na zatrzask (1) i przesuwanie kółko w górę lub w dół.

Aby aktywować lub dezaktywować podpórkę przeciw-wywrotną chwycij za rurkę i pociągnij ją w tył.

Następnie obróć ją wokół własnej osi w wymaganym kierunku.

Następnie puść rurkę, która samoczynnie zablokuje się w miejscu.

Kółka przeciw-wywrotne przesuwne (wyposażenie dodatkowe)

To wyposażenie dodatkowe pozwala poprawić stabilność wózka i bezpieczeństwa użytkownika. W szczególności polecane jest osobom po amputacji nóg oraz ale zdecydowanie sugerujemy jego wykorzystanie wszystkim użytkownikom.

UWAGA! Montaż kółek przeciw-wywrotnych może być wykonywany tylko przez wykwalifikowany serwis.

Kółka są aktywne, kiedy ich koniec jest nisko nad podłożem. Kółko uniesione wysoko do góry oznacza, że podpórka jest nieaktywna.

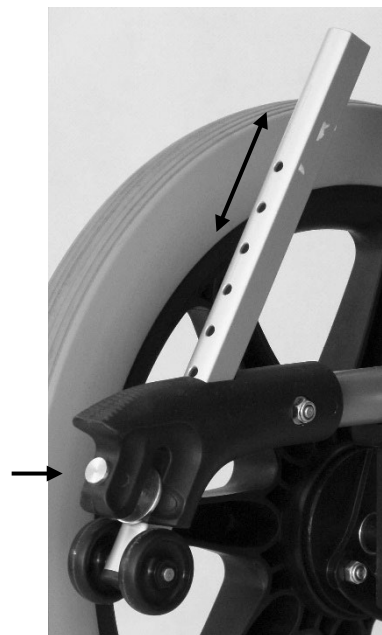

Aby aktywować lub dezaktywować podpórkę przeciw-wywrotną chwycić za grzybek blokujący i pociągnij go w tył i przytrzymaj w tej pozycji.

Następnie drugą ręką przesunąć podpórkę w wymaganym kierunku (góra/dół).

Na koniec zwolnij grzybek blokujący, aby podpórka zatrzasnęła się w wymaganej pozycji



In case of any technical questions contact your local distributor or directly with Rehasense.

Bei technischen Fragen wenden Sie sich an Ihren Fachhändler oder direkt an Rehasense®

W przypadku jakichkolwiek pytań prosimy o kontakt z wytwórcą lub lokalnym sprzedawcą wyrobu.

Distributor/ Fachhändler/ Dystrybutor:

Manufacturer/ Hersteller/ Wytwórca

Rehasense® Sp. z o.o.
Sulejowska 45 G
97-300 Piotrków Trybunalski
Poland

www.rehasense.com
info@rehasense.com