

INSTRUKCJA OBSŁUGI

Timago

łóżko rehabilitacyjne

Kod produktu **DREAM-TIM**
 DREAM-TIM Plus
 DREAM-TIM Low



Spis treści

1. WPROWADZENIE	4
1.1. KONTAKT	4
1.2. INSTRUKCJA DOTYCZY?	4
1.3. WIADOMOŚCI OGÓLNE	5
1.4. ZAKRES STOSOWANIA	5
1.5. PRZECIWWSKAZANIA	6
2. OSTRZEŻENIA I UWAGI	7
2.1. OSTRZEŻENIA I UWAGI	7
3. TRANSPORT I PRZECHOWYWANIE	12
4. SYMBOLE I OZNACZENIA	15
5. CZĘŚCI SKŁADOWE	17
5.1. WYKAZ CZĘŚCI SKŁADOWYCH ŁÓŻKA	17
6. MONTAŻ ŁÓŻKA I PRZYGOTOWANIE DO	18
UŻYCIA	18
6.1. DEMONTAŻ ELEMENTÓW ŁÓŻKA Z	
ADAPTERA TRANSPORTOWEGO	18
6.2. MONTAŻ ŁÓŻKA	19
6.3. PODŁĄCZENIE SYSTEMU ELEKTRYCZNEGO	
.....	20
6.3.1. ROZMIESZCZENIE UCHWYTÓW NA	
KABEL ZASILAJĄCY I PROWADZENIE KABLI	22
6.4. MONTAŻ PORĘCZY DREWNIANYCH	23
6.4.1. PORĘCZE I MATERAC	26
6.4.2. BEZPIECZEŃSTWO PORĘCZY	27
6.5. MONTAŻ RASTOMATU	27
6.6. SPRAWDZENIE ŁÓŻKA	28
7. PRZESZKOLENIE	30
8. PIERWSZE UŻYCIE	31
8.1. BEZPIECZEŃSTWO OGÓLNE	32
8.2. PRZYGOTOWANIE DO URUCHOMIENIA ..	32
8.3. SYSTEM HAMULCOWY	34
8.4. PORĘCZE I MATERAC	34
8.4.1. WYSOKOŚĆ MATERACA	35
8.4.2. UŻYWANIE PORĘCZY BOCZNYCH ..	35
8.5. STEROWANIE ELEKTRYCZNE	36
8.5.1. UMIEJSCOWIENIE PILOTA	38
8.5.2. OBSŁUGA PILOTA 9-	
PRZYCISKOWEGO	39
8.5.3. FUNKCJA BLOKADY PILOTA	40
8.6. SEKCJA NÓG	41
8.7. PROCEDURA STANDARDOWEGO	
ROZPOCZĘCIA PRACY	42
8.8. PROCEDURA STANDARDOWEGO	
ZAKOŃCZENIA PRACY	43
9. ZŁOŻENIE ŁÓŻKA DO TRANSPORTU	44
10. AWARIE ZASILANIA	48
10.1. AWARYJNE OPUSZCZANIE SEKCJI PLECÓW	
I NÓG	48
11. DEZYNFEKCJA	50
11.1. CZYSZCZENIE PAROWE	51
12. KONSERWACJA I PRZEGLĄDY	53
12.1. PRZEGLĄD GENERALNY	53
12.2. ŻYWOTNOŚĆ	55
12.1. WYKRYWANIE USTEREK	55
13. POSTĘPOWANIE Z ZUŻYTYMI	
ELEMENTAMI	57
14. KOMPATYBILNOŚĆ	
ELEKTROMAGNETYCZNA (EMC)	58
15. SPECYFIKACJA	59
15.1. DANE TECHNICZNE ŁÓŻKA	59
15.2. MAKSYMALNE OBCIĄŻENIE	60
15.3. DANE TECHNICZNE PORĘCZY	60
15.4. DANE ELEKTRYCZNE	62
16. AKCESORIA	63
16.1. MATERAC I PORĘCZE	63
16.2. WYSIĘGNIK	65
17. GWARANCJA	67

1. WPROWADZENIE

Dziękujemy za zaufanie i zakup naszego produktu. Przed rozpoczęciem użytkowania łóżka należy dokładnie zapoznać się z niniejszą instrukcją obsługi oraz upewnić się, że jest w pełni zrozumiała. W przypadku jakichkolwiek wątpliwości dotyczących montażu, użytkowania lub konserwacji łóżka należy skontaktować się z sprzedawcą lub producentem.

1.1. KONTAKT

Aby uzyskać pomoc odnośnie montażu, użytkowania lub serwisu produktu, lub aby zgłosić nieoczekiwane działanie, albo uzyskać jakiegokolwiek informacje dotyczące serwisu, gwarancji, sprzedaży lub obsługi klienta w sprawie tego produktu skontaktuj się z Twoim sprzedawcą, dystrybutorem lub w razie wątpliwości z firmą Timago International Group pod poniższym adresem:

Timago International Group.
Spółka z o.o. i Spółka – Spółka komandytowa
ul. Karpacka 24/12
43-316 Bielsko-Biała, Polska

W sprawach serwisowych (w tym odnośnie części zamiennych):

e-mail: serwis@timago.com

tel.: +48 600 669 007

W pozostałych sprawach:

e-mail: info@timago.com

tel.: +48 (33) 499 50 00

www.timago.com

Każdy poważny incydent związany z urządzeniem należy zgłaszać producentowi, oraz właściwemu organowi państwa członkowskiego, w którym urządzenie jest używane. Prosimy o podawanie numeru seryjnego produktu (LOT) we wszelkiej korespondencji. Można go znaleźć na etykietach identyfikacyjnych, które znajdują się na zewnętrznej części ramy sekcji oparcia pleców i ramy sekcji nóg, oraz w dolnej części każdego szczytu łóżka.

Aby uzyskać wsparcie poza Polską, należy skontaktować się z importerem lub lokalną firmą dystrybucyjną, od której zakupiono sprzęt.

1.2. INSTRUKCJA DOTYCZY?

Niniejsza instrukcja dotyczy łóżek typu DREAM-TIM z możliwością elektrycznego sterowania sekcją pleców i nóg.

Wszystkie wyroby posiadają znak CE zgodny z rozporządzeniem UE dotyczącym wyrobów medycznych (2017/745 (MDR)).

1.3. WIADOMOŚCI OGÓLNE

- 4 oddzielne sekcje (ruchoma sekcja pleców i nóg)
- Elektrycznie sterowana pozycja sekcji pleców i nóg
- Mechaniczna regulacja części podudzia
- Auto kontur – jednoczesna regulacja sekcji pleców i nóg
- Bezstopniowa elektryczna regulacja wysokości i pochylenia łóżka (anty-Trendelenburg)
- Pilot z możliwością blokady
- Drewniane poręcze na całej długości leża
- Platforma łóżka (leże) wypełniona metalowymi listwami/lamelami (DREAM-TIM Plus) lub drewnianymi listwami/lamelami (DREAM-TIM)
- Dostępna wersja DREAM-TIM Low, o obniżonej minimalnej i maksymalnej wysokości platformy materaca względem standardowego łóżka
- System awaryjnego zasilania (opcjonalnie)
- Możliwość rozłożenia na cztery oddzielne części przechowywane i/lub transportowane na adapterze transportowym (ułatwiającym przechowywanie i transport łóżka)
- Klasa szczelności systemu elektrycznego IPX4 - ochrona przed bryzgami wody z dowolnego kierunku



Producent zaleca stosowanie pilotów 9-przyciskowych, gdy łóżko jest używane w środowisku domowym.

1.4. ZAKRES STOSOWANIA

Łóżko kolumnowe typu DREAM-TIM zostało zaprojektowane tak, aby zapewnić użytkownikowi optymalną niezależność i swobodę, jednocześnie spełniając wymagania opiekuna związane z opieką. Obsługiwane przy użyciu 9-cio przyciskowego pilota przeznaczone jest do użycia w środowisku szpitalnym, domowym, w którym używane jest aby złagodzić lub zrekompensować urazy, niepełnosprawności i choroby, oraz w obszarach opieki długoterminowej, w którym wymagana jest opieka medyczna i monitorowanie stanu zdrowia (np. domy opieki, ośrodki rehabilitacyjne, oddziały geriatryczne).

Łóżko w znacznym stopniu odciąża opiekuna poprzez w pełni elektrycznie profilowaną platformę umożliwiającą dopasowanie pozycji do potrzeb użytkownika.

Łóżko jest przeznaczone dla użytkowników o minimalnym wzroście od 146 do 185 cm (gdy przedłużka nie jest zamontowana), BMI większym niż 17, oraz maksymalnej wadze do 165 kg. Dolna (lub górna) granica wieku nie jest zdefiniowana, a możliwość użytkowania łóżka zależy od fizycznych rozmiarów pacjenta w stosunku do różnych

porporcji i przestrzeni wokół ramy łóżka. Łóżko nie jest przeznaczone dla pacjentów o wadze mniejszej niż 40 kg.

Łóżko jest przeznaczone dla jednej osoby!

Łóżko jest przeznaczone do podtrzymania ciężaru pacjenta (odpowiadającego opisowi powyżej) w trakcie snu lub odpoczynku. Lub aby pomóc w opiece i / lub zapewnić komfort pacjentowi lub opiekunowi, gdy łóżko jest używane w obszarach opisanych powyżej.

Obowiązkiem opiekuna jest ustalenie, czy pacjent jest psychicznie i/lub fizycznie zdolny do zajmowania łóżka przy minimalnym ryzyku obrażeń ciała.



- Zawsze należy przeprowadzić ocenę ryzyka dotyczącą dopasowania pacjenta do ramy łóżka i wszelkich akcesoriów.
- **W przypadku wątpliwości co do stosowania produktu należy skonsultować się z osobą personelu medycznego (np. fizjoterapeutą, lekarzem). Upewnij się, że produkt jest odpowiedni dla Twojego stanu lub dysfunkcji.**

1.5. PRZECIWSKAZANIA

Do przeciwwskazań używania łóżka DREAM-TIM zalicza się:

- trąkcję szyjną lub szkieletową,
- niestabilne złamania kręgosłupa – jeżeli funkcje łóżka pozostają odblokowane,
- ogólne złamania szkieletu – jeżeli odpowiednie funkcje łóżka pozostają odblokowane,
- poziom rozwoju psychicznego uniemożliwiający bezpieczną obsługę funkcji łóżka – jeżeli funkcje łóżka pozostają odblokowane,
- zdezorientowanie, pobudzenie lub niestabilny stan emocjonalny pacjenta – jeżeli poręcze boczne są zamontowane i/lub znajdują się w najwyższej pozycji,
- nieodpowiedni wzrost pacjenta (poniżej 146 cm lub powyżej 185 cm),
- nieodpowiedni wskaźnik BMI pacjenta (poniżej 17),
- nieodpowiednią wagę pacjenta (mniej niż 40 kg lub więcej niż 165 kg).

Należy rozważyć istnienie innych przeciwwskazań, specyficznych dla pacjenta lub środowiska opieki.

2. OSTRZEŻENIA I UWAGI



Uwagi w tej instrukcji oznaczają potencjalne zagrożenia, których zlekceważenie może prowadzić do urazów lub śmierci.



Ostrzeżenia w tej instrukcji oznaczają potencjalne zagrożenia, których zlekceważenie może prowadzić do uszkodzenia urządzenia.

2.1. OSTRZEŻENIA I UWAGI



- PRZED ROZPOCZĘCIEM UŻYTKOWANIA LUB MONTAŻU NALEŻY **DOKŁADNIE ZAPOZNAĆ SIĘ Z INSTRUKCJĄ OBSŁUGI.**
- **UŻYTKOWNIK JEST ZOBOWIĄZANY PRZESTRZEGAĆ NINIEJSZĄ INSTRUKCJĘ.**
- Łóżko nie jest przeznaczone typowo dla dzieci. Jeżeli będzie używane przez dziecko, upewnij się że przeprowadzono ocenę ryzyka, biorąc pod uwagę proporcje dziecka i wymiary ramy łóżka.
- Łóżko nie jest odpowiednie dla użytkowników o wzroście mniejszym niż 146 cm – w przypadku wątpliwości skontaktuj się z lokalnym dystrybutorem lub producentem.
- Łóżko nie jest odpowiednie dla użytkowników o wadze mniejszej niż 40 kg – w przypadku wątpliwości skontaktuj się z lokalnym dystrybutorem lub producentem.
- Łóżko nie jest odpowiednie dla użytkowników o wartości wskaźnika BMI mniejszej niż 17 – w przypadku wątpliwości skontaktuj się z lokalnym dystrybutorem lub producentem.
- Szczególną uwagę należy zwracać na przewody prądowe aby nie znalazły się pomiędzy ruchomymi elementami sekcji pleców lub nóg oraz układem podnoszenia łóżka, ze względu na ryzyko awarii w wyniku ściśnięcia przewodów.
- Wszystkie przewody muszą być podwieszane na przeznaczonych do tego celu uchwytach, aby nie uległy przetarciu i nie dotykały podłogi.
- Nieodpowiednie używanie wyposażenia elektrycznego może stanowić zagrożenie.
- Podczas prowadzenia kabli urządzeń zewnętrznych wokół łóżka należy zachować środki ostrożności, aby nie zostały one zgniecione, uwięzione lub uszkodzone – uszkodzone kable mogą stwarzać ryzyko porażenia prądem i/lub pożaru.
- Łóżko powinno być używane zgodnie z przewidzianym zastosowaniem.



- W przypadku braku możliwości bezpośredniego podpięcia głównego kabla zasilającego do gniazdka ściennego należy używać wyłącznie przedłużaczy z oznaczenie CE.
- Jeżeli produkt jest podłączony do źródła zasilania za pomocą przedłużacza, nigdy nie należy go przeciążać, podłączając urządzenia, które razem przekraczają maksymalny prąd znamionowy przedłużacza – ryzyko pożaru.
- Upewnij się, że pod ramą nie znajduje się wiele gniazdek – płyny, które mogą wciec do takiego gniazdka w trakcie normalnego używania łóżka, mogą stwarzać zagrożenie elektryczne/pożarowe.
- Wszystkie komponenty elektryczne, będące częścią łóżka i/lub powiązanego wyposażenia dodatkowego, które zostaną uszkodzone, należy natychmiast wycofać z eksploatacji i wymienić – uszkodzone elementy elektryczne mogą stwarzać ryzyko porażenia prądem/pożaru.
- Łóżko nie może być używane, jeśli brakuje jakiegokolwiek części.
- Przed każdym użytkowaniem łóżka należy sprawdzić i zablokować wszystkie cztery kółka.
- Kółka należy blokować/odblokowywać nogą, a nie ręką.
- W miejscu użytkowania łóżka nie powinno być przeszkód utrudniających prawidłową eksploatację czy montaż.
- Ustawianie i użytkowanie łóżka powinno odbywać się na płaskich, poziomych powierzchniach tak, aby wszystkie kółka dotykały podłoża.
- Nie należy przekraczać dopuszczalnych wartości obciążenia łóżka i wysięgnika!
- Poręcze muszą być zamontowane po obydwóch stronach łóżka (od ściany również).
- W przypadku braku nadzoru nad użytkownikiem (o ile takie okoliczności zachodzą) należy ustalić najwyższe położenie poręczy po obydwóch stronach łóżka. Odblokowanie i opuszczanie ich może odbywać się jedynie przez osobę odpowiedzialną (opiekuna lub pielęgniarkę).
- Opieranie się o poręcze lub wspieranie się na nich grozi wypadkiem!
- W przypadku stwierdzenia uszkodzenia poręczy (wygięcia, złamania, pęknięcia itd.) należy je niezwłocznie wymienić na nowe z uwagi na ryzyko wypadku.
- Przewieszanie się poza obrys łóżka grozi wypadkiem!
- Pozostawienie kończyn pomiędzy ruchomymi elementami łóżka grozi ich uszkodzeniem i wypadkiem.



- W trakcie czynności regulacyjnych oraz konserwacyjnych należy zwracać uwagę, aby żadna część ciała nie znalazła się w strefie potencjalnego ryzyka uszkodzenia (ruchome: część pleców i nóg, układ podnoszenia oraz poręcze).
- Podczas regulacji części nóg lub pleców nie należy wsuwać rąk pomiędzy materac, a metalowe części leża ze względu na ryzyko zranienia kończyn!
- Nie należy siadać na podniesionych sekcjach uda, podudzia i pleców.
- Przy stwierdzeniu deformacji wysięgnika należy go niezwłocznie wymienić na nowy.
- Wyciąganie wtyczki z gniazdka dopuszczalne jest wyłącznie trzymając za korpus wtyczki/zasilacza - nie za przewód.
- Nie należy pozostawiać użytkownika w pozycji anty-Trendelenburga!
- Należy zablokować funkcje pilota, jeżeli użytkownik nie powinien sam zmieniać wysokości i/lub kąta nachylenia sekcji pleców lub nóg, lub istnieją wątpliwości co do zdolności pacjenta do bezpiecznego sterowania funkcjami łóżka.
- Łóżko powinno być ustawione w najniższej pozycji, jeżeli użytkownik zostanie pozostawiony bez opieki, w celu zminimalizowania ryzyka urazu spowodowanego upadkiem.
- Zabrania się otwierania pokryw siłowników, skrzynki kontrolnej i zasilacza!
- Należy pamiętać, że samodzielna naprawa stwarza niebezpieczeństwo wypadku lub uszkodzenia łóżka!
- Łóżko nie jest przeznaczone do transportu użytkownika. Producent dopuszcza przemieszczanie łóżka z użytkownikiem jedynie w obrębie pokoju w celu mycia/czyszczenia lub uzyskania dostępu do chorego. Należy wtedy zwrócić szczególną uwagę, aby przed przystąpieniem do transportu odłączyć łóżko od zasilania, a transport odbywał się w najniższym położeniu leża przy zachowaniu pozycji leżącej użytkownika.
- Przeglądy, naprawy oraz dezynfekcje mogą być wykonywane wyłącznie przez osoby specjalnie przeszkolone.
- Maksymalny czas ciągłej pracy siłowników wynosi **2 minuty na 18 minut przerwy**. Niestosowanie się do czasu pracy/czasu przerwy może skutkować trwałym uszkodzeniem siłownika.
- Poręcze standardowej wysokości umożliwiają stosowanie materacy o maksymalnej wysokości 160 mm.
- Stosowanie akcesoriów, które nie zostały zaprojektowane do



używania wraz z łóżkiem jest niedopuszczalne – może wystąpić zagrożenie zdrowia i życia użytkownika ze względu na niezgodność kombinacji produktów.

- Stosowanie dodatkowych urządzeń mechanicznych lub elektrycznych, nieprzeznaczonych do użytkowania wraz z łóżkiem jest niedopuszczalne.
- Poręcze mogą być używane jedynie z materacem prawidłowych rozmiarów, który może być stosowany z tym łóżkiem, w przeciwnym razie istnieje ryzyko uwięzienia użytkownika.
- W celu zapewnienia możliwości odłączenia łóżka od sieci zasilającej należy zapewnić ciągły dostęp do wtyczki.
- Z powodu małej przestrzeni pod łóżkiem należy zwrócić szczególną uwagę na małe dzieci, kończyny użytkownika oraz inne przedmioty znajdujące się wokół łóżka, które mogłyby zostać uwięzione pomiędzy elementami łóżka, oraz zranione lub uszkodzone.
- Należy zachować środki bezpieczeństwa podczas prowadzenia wokół łóżka kabli urządzeń zewnętrznych w celu zabezpieczenia ich przed ściśnięciem, zaklinowaniem lub zniszczeniem podczas użytkowania łóżka – uszkodzone kable stwarzają ryzyko porażenia prądem/pożaru.
- Należy upewnić się, że kabel sieci zasilającej jest wpięty do odpowiedniego źródła zasilania przez cały czas.
- Nieprawidłowa obsługa/umiejscowienie kabla zasilającego może powodować jego plątanie się oraz załamywanie co może spowodować odsłonięcie przewodów (w wyniku uszkodzenia powłoki izolacyjnej) stwarzając ryzyko porażenia prądem.
- Dopuszcza się stosowania jedynie oryginalnych części dostarczanych przez producenta.
- Modyfikacja ramy łóżka bez zgody producenta jest zabroniona – stwarza ryzyko niebezpieczeństwa.
- W trakcie transportu należy trzymać tylko za stałe, masywne elementy ramy łóżka!
- Łóżko należy używać i przechowywać z dala od źródeł ciepła i otwartego ognia (np. papierosów, ognia elektrycznego, grzejników, itp.) – bliskie sąsiedztwo może uszkodzić instalację elektryczną i/lub stanowić ryzyko wybuchu/pożaru.
- Jeżeli łóżko będzie używane z podnośnikiem, należy upewnić się że przestrzeń pod łóżkiem jest wystarczająca aby opuścić łóżko do najniższej pozycji platformy materaca – ryzyko zmiżdżenia ramy łóżka.



- Łóżko należy zainstalować i oddać do użytku zgodnie z informacjami zawartymi w niniejszej instrukcji użytkowania.
- **NALEŻY BEZWZGLĘDNI STOSOWAĆ SIĘ DO WSZYSTKICH POWYŻSZYCH UWAG I OSTRZEŻEŃ.**

3. TRANSPORT I PRZECHOWYWANIE

Należy przestrzegać poniższych instrukcji podczas transportowania i przechowywania łóżka:

- Łóżko należy przechowywać na adapterze transportowym, aby zaoszczędzić miejsce.
- Łóżko należy zawsze przechowywać na płaskiej, poziomej powierzchni.
- Łóżko należy ustawić na minimalną wysokość.
- Elementy poręczy (poza drewnianymi poręczami) należy przechowywać wewnątrz aluminiowych szyn znajdujących się w szczytach łóżka (lub bezpiecznie łącznie w wybranym do tego miejscu).
- Hamulce kół jezdnych powinny być zablokowane.
- Wszystkie profilowane sekcje powinny być zabezpieczone np. opaskami zaciskowymi lub taśmą.
- Wszystkie funkcje elektryczne łóżka powinny być zablokowane.
- Należy upewnić się, że wszystkie elementy złączne (jak śruby, podkładki, zaślepki, itp.) są dokładnie dokręcone i zabezpieczone na czas transportu.
- Łóżko powinno być zabezpieczone (np. folią) przed wnikaniem cieczy, brudu, kurzu, itp.
- Bezwzględnie zabrania się przechowywania łóżek jednego na drugim.
- Nie należy przechowywać łóżka na boku.

Warunki środowiska:

	Warunki użytkowania	Warunki transportu/ przechowywania
Temperatura otoczenia:	+10°C do +40°C	-20°C do +50°C
Wilgotność:	30% - 75%	30% - 75%
Ciśnienie atmosferyczne:	800 do 1060 hPa	800 do 1060 hPa
Wysokość nad poziomem morza:	≤ 2000 m	≤ 2000 m



- Łóżko nie jest przeznaczone do transportu użytkownika. Nie należy przewozić łóżka wraz z użytkownikiem pomiędzy pomieszczeniami z powodu ryzyka zranienia użytkownika/opiekuna. Jeżeli łóżko jest transportowane w obrębie pokoju wraz z użytkownikiem należy dokonać oceny ryzyka zgodnie z lokalnymi zasadami bezpieczeństwa i higieny pracy w celu zapewnienia bezpieczeństwa użytkownikowi/personelowi podczas przemieszczania łóżka – jest to zależne od sytuacji i obciążenia łóżka.
- Podczas transportu łóżka na adapterze transportowym należy upewnić się, że dokonano oceny ryzyka zgodnie z lokalnymi



zasadami BHP w celu ograniczenia niebezpieczeństwa, w szczególności podczas transportowania po pochyłych lub nierównych powierzchniach.

- Łóżka nie należy transportować na adapterze transportowym w przypadku gdy brakuje śrub dociskowych lub sekcje nie są zabezpieczone – ryzyko runięcia łóżka.
- Aby zapobiec ryzyku zakażenia krzyżowego, przy usuwaniu łóżka z miejsca użytku przez użytkownika końcowego należy upewnić się, że wszystkie czynności związane z łóżkiem są wykonywane przy użyciu jednorazowych rękawiczek, a następnie są one odpowiednio wyrzucane, chyba że można zweryfikować, że łóżko i wszystkie akcesoria zostały odpowiednio zdezynfekowane i wyczyszczone.
- W przypadku zwrotu łóżka z miejsca użytku przez użytkownika końcowego, przed oddaniem łóżka do przechowywania, należy upewnić się, że zostało ono wyczyszczone i zdezynfekowane zgodnie z lokalnymi zasadami kontroli zakażeń i/lub określonymi w niniejszej instrukcji (patrz sekcja 11).



- Jeżeli łóżko było transportowane/przechowywane w temperaturze blisko minimalnych/maksymalnych wartości określonych powyżej, należy pozostawić je na minimum 2 godziny aby osiągnęło temperaturę pokojową przed podłączeniem do zasilania sieciowego – eksploatacja poza zalecanymi temperaturami stwarza ryzyko uszkodzenia instalacji elektrycznej.
- Należy unikać wystawiania łóżka na bezpośrednie działanie promieni słonecznych – bezpośrednie światło słoneczne może uszkodzić instalację elektryczną i/lub spowodować blaknięcie z czasem koloru łóżka, w tym wyblaknięcie etykiet łóżka.
- Należy unikać umieszczania łóżka w wilgotnym środowisku – długotrwałe narażenie na wilgoć może uszkodzić instalację elektryczną i/lub mieć szkodliwy wpływ na elementy ramy łóżka.
- Nie należy używać poręczy do transportu łóżka – ryzyko uszkodzenia poręczy/ramy łóżka.
- Nie należy transportować łóżka przez progi – może to spowodować uszkodzenie ramy.
- W trakcie korzystania z funkcji łóżka, upewnij się że żadne meble ani inne rzeczy (jak np. stolik przyłóżkowy) nie stanowią przeszkody.



- Upewnij się, że łóżko jest ustawione w odpowiedniej odległości od ścian/innych mebli, aby zapobiec uszkodzeniu sprzętu podczas obsługi łóżka (szczególnie podczas pracy z pochyleniem platformy materaca).
- Opaski zaciskowe (kablowe lub inne) używane do przechowywania należy usunąć po montażu łóżka, przed rozpoczęciem użytkowania – może dojść do uszkodzenia ramy w przypadku ich pozostawienia.
- Należy zachować specjalne środki ostrożności dotyczące EMC. Łóżko należy zainstalować i uruchomić zgodnie z informacjami zawartymi w rozdziale 14.
- Łóżko z dodatkowym źródłem zasilania awaryjnego nie jest przeznaczone do rozładowywania baterii przez długi czas i zawsze powinno być podłączone do zasilania podczas normalnego użytkowania – całkowite rozładowanie baterii/akumulatorów może obniżyć ich wydajność.

4. SYMBOLE I OZNACZENIA

Poniższe symbole znajdują się na łóżku:



Uwaga

Ostrzeżenie przed potencjalnym ryzykiem



Ostrzeżenie

Ostrzeżenie przed potencjalnym uszkodzeniem produktu



Odwołanie do instrukcji obsługi – Zalecane

Nie stosowanie się do zalecenia może spowodować ryzyko



Odwołanie do instrukcji obsługi – Obowiązkowe

Nie zastosowanie się do zalecenia może spowodować ryzyko



Maksymalna waga użytkownika

Patrz rozdział 15.2



Obciążenie bezpieczne robocze

Patrz rozdział 15.2



Oznaczenie ZSEIE– Znajdujące się na pojedynczych częściach systemu elektronicznego
(Zużyty sprzęt elektryczny i elektroniczny)



Część aplikacyjna (typ B)

Część aplikacyjna: Część urządzenia wchodząca w fizyczny kontakt z pacjentem/użytkownikiem w celu użycia jej do wykonywania przypisanych jej funkcji (patrz rozdział 15.4 w celu uzyskania wykazu części aplikacyjnych)

Typ B: Zastosowane części spełniają określone wymagania dotyczące ochrony przed porażeniem elektrycznym zgodnie z normą IEC 60601-1

Urządzenie elektryczne klasy II

Użytkownik jest zabezpieczony przez co najmniej dwie warstwy izolacyjne przed elementami przewodzącymi prąd (np. przewód zasilający) – w przypadku zauważenia uszkodzenia jednostki kontrolnej lub kabli zasilających należy bezzwłocznie odłączyć urządzenie od sieci zasilającej i natychmiast skontaktować się z dostawcą lub producentem



Oznaczenie wyrobu medycznego

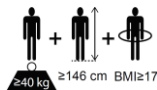

Oznaczenie minimalnych wymagań fizycznych osób dorosłych

Od lewej: minimalna waga pacjenta, minimalny wzrost pacjenta, minimalna wartość współczynnika BMI pacjenta



Informacja odnośnie materaca znajduje się w instrukcji obsługi

Patrz rozdział 16.1



Ostrzeżenie

Materace dynamiczne mogą być mocowane tylko do ruchomych części ramy łóżka

Model	Waga	Wysokość	Wymiary
...

Specyfikacja elektryczna

w tym warunki przechowywania i użytkowania



Ostrzeżenie - zdejmowalne poręczce boczne

Niekompatybilne lub nieprawidłowo zamontowane poręczce boczne mogą wprowadzać ryzyko utraty zdrowia lub życia. Zapoznaj się z instrukcją użytkowania



62 kg-75 kg

Całkowita waga produktu na adapterze transportowym

Duża waga produktu. Zachowaj ostrożność w trakcie transportu na adapterze transportowym i montażu



Ostrzeżenie o transporcie na adapterze transportowym

Ryzyko utraty stabilności/przewrócenia się produktu. Zachowaj ostrożność w trakcie transportu produktu na adapterze transportowym



Ograniczenie warunków środowiska w trakcie używania

Ciśnienie atmosferyczne



Ograniczenie warunków środowiska w trakcie używania

Wilgotność



Ograniczenie warunków środowiska w trakcie używania

Temperatura



Znak CE

Produkt spełnia wymagania rozporządzenia UE w sprawie wyrobów medycznych (2017/745 (MDR))



Dane producenta



DOM

Data produkcji



LOT

Numer seryjny



Reference number

Kod produktu

5. CZĘŚCI SKŁADOWE

5.1. WYKAZ CZĘŚCI SKŁADOWYCH ŁÓŻKA

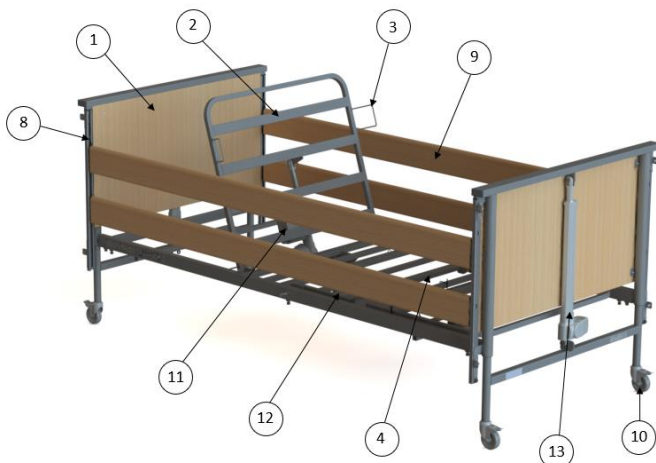

(Rysunek przedstawia łóżko DREAM-TIM z drewnianymi poręczami)

1. Szczyt łóżka x2 z wysięgnikiem x1
2. Sekcja pleców x1
3. Uchwyt boczny (rączka) platformy materaca x4
4. Sekcja nóg x1
5. Adapter transportowy x2
6. Kluczyk blokady pilota x1
7. Pilot x1
8. Szyna montażowa (aluminiowa) poręczy bocznych x4
9. Drewniana poręcz boczna x4
10. Koło jezdne z blokadą x4
11. Siłownik sekcji pleców i skrzynka kontrolna x1
12. Siłownik sekcji nóg x1
13. Siłownik szczytu łóżka (góra/dół) x2
14. Lokalizacja opaski zaciskowej w sekcji pleców x1
15. Lokalizacja opaski zaciskowej w sekcji nóg x1
16. Lokalizacja klucza imbusowego x1

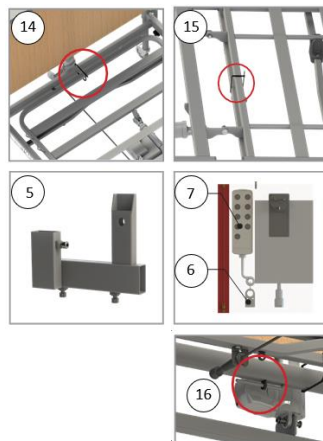

- W trakcie prac montażowych/demontażowych oraz eksploatacyjnych należy zwrócić szczególną uwagę na niebezpieczeństwo uszkodzenia rąk.
- Łóżko nie może być używane, jeśli brakuje jakiegokolwiek części.

6. MONTAŻ ŁÓŻKA I PRZYGOTOWANIE DO UŻYCIA

6.1. DEMONTAŻ ELEMENTÓW ŁÓŻKA Z ADAPTERA TRANSPORTOWEGO



- Przed przystąpieniem do złożenia łóżka należy upewnić się, że przeczytano i w pełni zrozumiano instrukcję.
- Należy upewnić się czy przeprowadzono ocenę ryzyka zgodną z lokalnymi zasadami BHP w celu zabezpieczenia personelu przed ryzykiem podczas prac montażowych.
- Należy zachować szczególną ostrożność podczas zdejmowania łóżka z adaptera transportowego i składania ze względu na duży ciężar poszczególnych elementów.
- Zaleca się, aby łóżko było składane przez dwie osoby.

- Przed przystąpieniem do montażu przygotuj powierzchnię, zwracając w szczególności uwagę na to, czy ewentualne przemieszczanie łóżka nie będzie utrudnione. Upewnij się, że podłoga jest płaska i pozioma.
- Zablokuj wszystkie 4 kółka jezdne.
- Usuń sworznie, zawleczkę 'R' i plastikową tuleję, które łączą adapter transportowy z sekcją nóg. **Części te będą potrzebne podczas łączenia sekcji łóżka (montażu platformy materaca).**
- Łóżka z drewnianymi lamelami wypełniającymi platformę materaca posiadają 5 lameli i plastikową torbę z 10 mocowaniami lamel przyłączone do wewnętrznej części sekcji nóg. Odłóż je na bok do dalszego montażu.
- Poluzuj górne śruby dociskowe na obu adapterach transportowych za pomocą klucza imbusowego dostarczonego na sekcji pleców (patrz rozdział 5.1).
- Podnieś sekcję nóg z adaptera transportowego i ostrożnie odłóż ją płasko na podłogę. Powtórz tę czynność dla sekcji pleców.
- Tylko z jednej strony poluzuj dolne śruby dociskowe, zabezpieczające wybrany szczyt na adapterze transportowym.
- Wsuń ten sam szczyt łóżka (z adaptera transportowego) i ostrożnie oprzyj go o ścianę lub odłóż na podłogę. Upewnij się, że koła są zablokowane, jeżeli opierasz szczyt o ścianę.
Uwaga: kiedy jeden szczyt zostanie zdemontowany, drugi nie będzie stał samodzielnie.



Usunięcie sworznia, zawleczki 'R' i plastikowej tulei

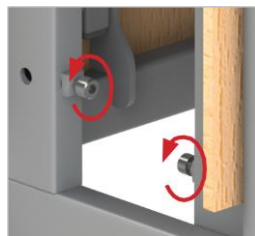

Górne śruby dociskowe na adapterze transportowym



Dolne śruby dociskowe na adapterze transportowym

- Następnie poluzuj pozostałe śruby na adapterze transportowym i usuń adaptery transportowe z drugiego szczytu łóżka.
- Łóżko zostało podzielone na cztery, oddzielne części składowe.

6.2. MONTAŻ ŁÓŻKA

- Przed przystąpieniem do montażu należy zdemontować siłownik sekcji pleców i obrócić go o 180°, aby zmienić łóżko z trybu transportowego w tryb użytkowania. Upewnij się, że kabel zasilający nie jest napięty, ani niewłaściwie oplątany wokół skrzynki kontrolnej po obrocie.
- Odłóż jeden z szczytów łóżka płasko na podłogę, podnieś jedną z sekcji platformy materaca i umieść ją na odłożonym szczycie (wsuwając prowadnice w końce sekcji). W razie konieczności popraw położenie sekcji platformy materaca, tak aby upewnić się, że jest ona umieszczona centralnie, oraz że została całkowicie dosunięta do szczytu łóżka. Dokręć śruby dociskowe, aby zablokować platformę materaca na miejscu.

Uwaga: Jeżeli powyższe czynności są wykonywane przez jedną osobę, producent zaleca aby koła były zablokowane przed rozpoczęciem montażu.

- Powtórz powyższe czynności dla drugiej połowy platformy materaca (sekcji) i drugiego szczytu łóżka.
- **Zwróć uwagę aby otwory z boku sekcji nóg po zamontowaniu nie znajdowały się przy szczycie!**
- Zwolnij hamulce wszystkich kół.
- Dopasuj obie połówki łóżka, tak aby prowadnice sekcji pleców umieścić w otwartych końcach profili sekcji nóg. Połącz obie sekcje razem i upewnij się, że obie sekcje wciąż są całkowicie dociśnięte do szczytów łóżka.
- Połącz obie sekcje umieszczając oba sworznie w otworach w środkowej części ramy, tak aby główka sworznia znajdowała się na zewnątrz łóżka. Na końcu sworzni umieść plastikowe tuleje i zabezpiecz je za pomocą zawleczek 'R' (od góry łóżka, przez otwory w sworzniach). **Dokręć dwie**

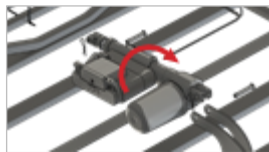

Obrót siłownika sekcji pleców



Montaż sekcji pleców platformy materaca i szczytu łóżka



Montaż sekcji pleców platformy materaca i szczytu łóżka



Połączenie obu połówek łóżka



Montaż sworznia, zawleczek 'R' i plastikowej tulei

śruby dociskowe znajdujące się od spodu platformy materaca.

- Łóżko z drewnianymi lamelami posiada otwory do samodzielnego montażu lamel. Umieść mocowania na obu końcach lamel, a następnie przymocuj je równoległe do siebie w wyznaczonych miejscach (otworach).
- Usuń opaski zaciskowe, taśmy rzepowe, itp. z platformy materaca zabezpieczające ruchome części.



Montaż lamel drewnianych



Łóżko nie może być używane jeżeli brakuje którejkolwiek z śrub dociskowych i/lub sworznia z zawleczką 'R', lub którykolwiek z tych elementów jest luźny – ryzyko zapadnięcia się łóżka. Również używanie łóżka bez zamontowanych drewnianych lamel grozi zawaleniem się materaca.



- Należy upewnić się, że wszystkie elementy zabezpieczające ruchome sekcje (takie jak opaski zaciskowe, folie, taśmy, itp.) zostały usunięte przed przekazaniem łóżka do użytku – w przeciwnym wypadku istnieje ryzyko uszkodzenia konstrukcji łóżka.
- Upewnij się, że siłownik sekcji pleców został obrócony tak jak pokazano na pierwszym rysunku. Nieprawidłowy obrót może spowodować uszkodzenie produktu.

6.3. PODŁĄCZENIE SYSTEMU ELEKTRYCZNEGO

Łóżko jest przeznaczone do podłączenia na stałe do źródła zasilania. Dodatkowe zasilanie awaryjne jest dostępne jako akcesorium, do podtrzymania podstawowych funkcji łóżka przez określony czas, jeśli zasilanie sieciowe jest niedostępne (patrz rozdział 10).

- Przed rozpoczęciem prac montażowych sprawdź stan przewodu zasilającego, przewodu pilota, przewodów siłowników oraz baterii znajdujących się w skrzynce kontrolnej (jeśli są dołączone do zestawu) i upewnij się, że nie są uszkodzone.
- Następnie zdejmij z skrzynki kontrolnej osłonę wtyczek (potrzebny śrubokręt) i podłącz przewody siłowników i pilota do skrzynki kontrolnej, tak jak pokazano na naklejce na skrzynce kontrolnej i na rysunku poniżej.

Uwaga: Wtyczki pasują do portów tylko w jednej orientacji. Upewnij się, że kable są prawidłowo wpięte do skrzynki kontrolnej.

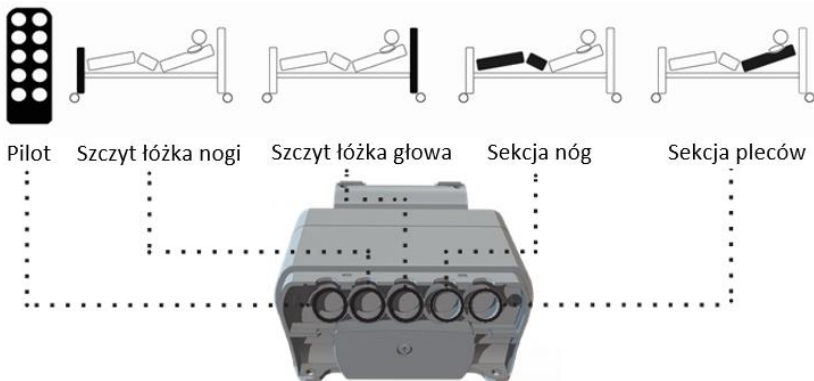

Etykieta skrzynki kontrolnej i prowadzenie kabli

- Po podłączeniu wszystkich przewodów należy je zabezpieczyć przed przemieszczaniem, ponownie zakładając zdjętą wcześniej osłonę wtyczek do skrzynki kontrolnej. Jeżeli jest zdjęta, osłonę baterii zasilających należy założyć przykręcając ją za pomocą dostarczonej śruby.
- Przewód zasilający odchodzący od skrzynki kontrolnej należy podłączyć do wtyczki zasilania. W tym celu połącz obie wtyczki, ściskając je razem. Przed podłączeniem łóżka do sieci upewnij się, że przewód sieciowy i wtyczka zasilająca zostały odpowiednio dociśnięte.
- Podnieś łóżko na maksymalną wysokość, a następnie zabezpiecz przewody siłowników w uchwytach znajdujących się pod platformą materaca (patrz rozdział 6.3.1). Upewnij się, że każdy z przewodów siłowników ma wystarczającą długość i nie jest nadmiernie napięty, tak aby pełen zakres ruchu siłowników był możliwy.

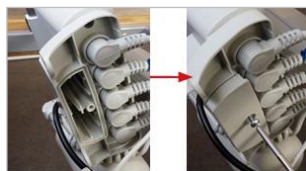

Założenie osłony baterii – przykręć pokrywę baterii za pomocą dostarczonej śruby



Założenie osłony wtyczek – wepnij osłonę wtyczek w właściwe miejsce



Podłączenie kabla sieciowego do wtyczki zasilania



- Upewnij się, że wszystkie przewody, w szczególności kabel sieciowy, nie znajdują się pomiędzy ruchomymi elementami łóżka i nie są nadmiernie napięte.
- Upewnij się, że żaden z przewodów siłowników i/lub pilota nie znajduje się pomiędzy ruchomymi elementami łóżka i nie jest nadmiernie napięty (w szczególności główny kabel zasilający w trakcie podnoszenia łóżka góra-dół i/lub sterowania sekcją



oparcia pleców), aby uniknąć możliwości ich uszkodzenia. Uszkodzone kable mogą stwarzać ryzyko porażenia prądem i/lub pożaru.

- **Oba szczyty łóżka są identyczne, jednak podłączenie siłowników do odpowiednich portów jest istotne, aby zapewnić, że szczyty łóżka będą działać zgodnie z zamierzeniem. Funkcja pochylenia łóżka nie będzie działać zgodnie z przeznaczeniem, jeśli szczyty zostaną podłączone nieprawidłowo.**
- Upewnij się, że oba siłowniki góra/dół są podpięte do odpowiednich portów. Jeżeli funkcja anty-Trendelenburga nie działa zgodnie z oczekiwaniami, to siłowniki góra/dół mogą być podpięte niepoprawnie.
- Zawsze odłączaj łóżko od zasilania sieciowego przed podłączeniem lub odłączeniem jakichkolwiek przewodów od skrzynki kontrolnej.
- Odkręcenie i złamanie plomb lub pokrywy siłowników, skrzynki kontrolnej lub zasilacza spowoduje ryzyko porażenia prądem i unieważni gwarancję.



- Rozerwanie lub uszkodzenie siłowników lub skrzynki kontrolnej (w tym plomb) spowoduje utratę gwarancji.
- Wyciąganie wtyczki z gniazdka dopuszczalne jest wyłącznie trzymając za korpus wtyczki/zasilacza - nie za przewód.
- Upewnij się, że wszystkie kable (w szczególności kabel zasilający) nie znajdują się pomiędzy ruchomymi częściami i nie są nadmierne napięte.

6.3.1. ROZMIESZCZENIE UCHWYTÓW NA KABEL ZASILAJĄCY I PROWADZENIE KABLI

Łóżko typu DREAM-TIM jest wyposażone w cztery uchwyty pozwalające na podwieszenie przewodu zasilającego oraz przewodów siłowników pod powierzchnią materaca. Rysunek poniżej przedstawia rozmieszczenie uchwytów i sposób w jaki należy poprowadzić przewody pod ramą łóżka:

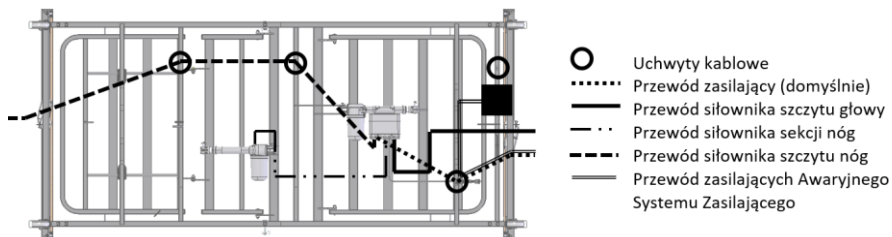

Prowadzenie kabli systemu elektrycznego

Podczas montażu pomocniczego sprzętu elektrycznego, przewody zasilające tego sprzętu należy poprowadzić pod platformą materaca, używając zakręcane uchwyty na przewody. Uchwyty te są współdzielone z przewodami siłowników łóżka.

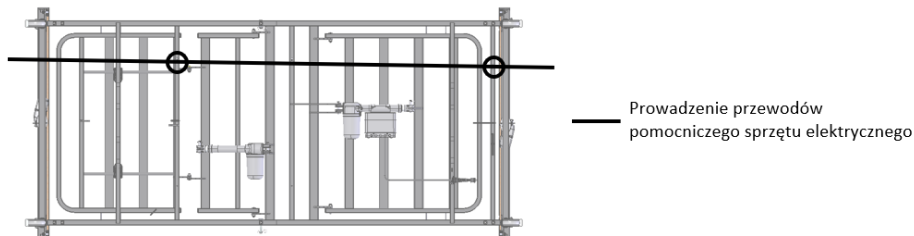

Prowadzenie kabli pomocniczego oprzyrządowania



Warning

- Upewnij się, że wszystkie przewody, w szczególności przewód zasilający, oraz przewody pomocniczego sprzętu elektrycznego nie znajdują się pomiędzy ruchomymi elementami łóżka oraz nie są nadmiernie napięte, aby zapobiec uszkodzeniu przewodów – uszkodzone przewody stwarzają ryzyko porażenia elektrycznego i/lub pożaru.
- Wszystkie przewody muszą być podwieszane pod platformą materaca (leżem) w przeznaczonych do tego celu uchwytach, w celu zabezpieczenia przed dotykaniem podłogi i ich przetarciem.
- Nieprawidłowe umieszczenie/poprowadzenie przewodu zasilającego może spowodować załamanie lub przecięcie przewodu, co może doprowadzić do odstąpienia przewodów pod napięciem – ryzyko porażenia prądem.
- Należy rozważyć takie prowadzenie przewodów siłowników i/lub pilota, aby zminimalizować ryzyko przypadkowego uduszenia w wyniku zaplątania się pacjenta korzystającego z łóżka i/lub innych osób.

6.4. MONTAŻ PORĘCZY DREWNIANYCH

Przed montażem upewnij się, że długość poręczy jest odpowiednia do długości platformy materaca (poręczce standardowe lub wydłużone).

Uwaga: Jeśli ślizgi poręczy bocznych znajdują się już w szynach aluminiowych, usuń ślizgi tylko z jednego szczytu łóżka, a następnie przejdź do etapu 5 montażu poniżej.

- Opuść/podnieś łóżko na jego średnią wysokość (szczegółowe informacje dot. obsługi funkcji elektrycznych łóżka znajdują się w sekcji 8.5.2). Opuść mechanizm podnoszenia/opuszczania poręczy (jeśli jest zamontowany) do końca aluminiowej szyny wciskając przyciski blokady w każdym szczycie (patrz sekcja 8.4.2).

- Odkręć pokrętło radełkowane zabezpieczające mechanizm podnoszenia/opuszczania poręczy znajdujące się na dole szyny aluminiowej.



Odkręcenie pokrętła radełkowanego

- Umieść spinkę poręczy na górnym ślizgu poręczy, który można rozpoznać po metalowym zatrzasku (blokadzie) poręczy znajdującym się na jednym końcu. **Uwaga!** Zwróć uwagę na ułożenie spinki!

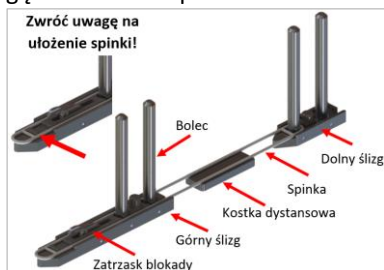

System ślizgów z kostką dystansową

- Umieść górny ślizg poręczy (z zamontowaną spinką) w jednej z szyn aluminiowych dopóki nie zatrzaśnie się w najniższej pozycji. Zwróć uwagę na prawidłową orientację ślizgu (zatrząsk powinien być skierowany do góry).



Zestaw ślizgów w najniższej pozycji

- Następnie weź poręcz (w przypadku poręczy drewnianych: dowolną poręcz zaokrągloną powierzchnią do góry) i wsuń jej koniec na bolce ślizgów znajdujących się w aluminiowej szynie. Drugi koniec poręczy ostrożnie odłóż na ziemię, zwracając uwagę, czy poręcz jest wystarczająco wsunięta na bolce, aby zapobiec jej wypadnięciu.



Montaż górnej poręczy

- Połącz drugi zestaw ślizgów z spinką tak jak to opisano w kroku 3 i umieść bolce górnego ślizgu w wolnym końcu poręczy. Umieść górny ślizg w szynie aluminiowej dopóki nie zatrzaśnie się w najniższej pozycji.



Montaż górnej poręczy

- Zwolnij zatrzask w jednym z dwóch górnych ślizgów i delikatnie opuść go na dół tak aby możliwe było umieszczenie kostki dystansowej pomiędzy ślizgami (jeśli jest używana) i zamontowanie dolnego ślizgu na spince. Ważne jest aby spinkę prawidłowo zamontować na dolnym ślizgu!

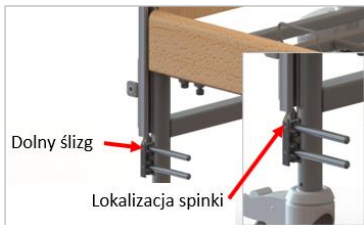

Montaż dolnego ślizgu

- Umieść drugą (dolną) poręcz na bolcach dolnego ślizgu (zaokrągloną powierzchnią do góry). A następnie podnieś poręcz, aż zatrzasną się w najwyższej pozycji. Zwróć uwagę, czy poręcz jest wystarczająco wsunięta na bolce, aby zapobiec jej wypadnięciu.



Zamontowana dolna poręcz

- Wykonaj te same kroki dla drugiego końca poręczy.



Podniesione poręcze boczne

- Ponownie wkręć pokrętła radełkowane na dole aluminiowych szyn, aby zabezpieczyć poręczę przed wypadnięciem.



Ponowny montaż pokrętła radełkowanego

- Powtórz powyższe kroki dla drugiej strony łóżka. Sprawdź czy poręcze działają poprawnie i płynnie i z łatwością blokują się w najwyższej pozycji, aby upewnić się czy są zamontowane poprawnie. Upewnij się, że szczyty łóżka wciąż są dosunięte do platformy materaca.



Łóżko z zamontowanymi poręczami



- W przypadku jakichkolwiek wątpliwości dotyczących montażu poręczy skontaktuj się z dostawcą lub producentem - nieprawidłowy montaż poręczy może prowadzić do śmierci.
- Poręcze muszą być zamontowane po obu stronach łóżka (od ściany również).
- Z standardowymi poręczami maksymalna wysokość materaca to 160mm.
- W przypadku uszkodzenia poręczy (złamania, pęknięcia, wygięcia, itd.) bezzwłocznie należy je wymienić na nowe – ryzyko wypadku.
- Zastosowanie systemu ślizgów z poręczami nieprzeznaczonymi do stosowania z tym systemem stwarza ryzyko uszczerbku zdrowia lub nawet utraty życia – ryzyko zmiążdżenia palców/kończyn, uwięzienia, a nawet uduszenia.
- Po zamontowaniu upewnij się, że poręcze zostały zamontowane prawidłowo.

6.4.1. PORĘCZE I MATERAC

Standardowo łóżko DREAM-TIM jest wyposażone w poręcze drewniane na całej długości leża. Charakterystyka materacy i poręczy przetestowanych i zaakceptowanych przez producenta może być znaleziona w instrukcji obsługi - sprawdź rozdziały 15.3 i 16.1 aby zapoznać się z pełną listą opcji. Wybierając zestawienie materaca i poręczy, należy przeprowadzić ocenę kliniczną potrzeb pacjenta zgodnie z lokalną polityką.



- Należy upewnić się, że użyty materac jest prawidłowego rozmiaru i typu (patrz rozdział 16.1) i został umieszczony na łóżku prawidłowo, tj. że jest on umieszczony pomiędzy uchwytami materaca po bokach łóżka – nieprawidłowy materac może stwarzać ryzyko uwięzienia i/lub upadku pacjenta.
- Należy upewnić się, że zastosowane poręcze i materac zostały dobrane poprawnie względem siebie i typu łóżka

(patrz rozdziały 15.3 i 16.1) – nieprawidłowy dobór produktów może stwarzać ryzyko uwięzienia.

6.4.2. BEZPIECZEŃSTWO PORĘCZY

Producent zaleca stosowanie jedynie poręczy producenta z łóżkiem. Producent nie zaleca stosowania łóżka DREAM-TIM i związanych z nim poręczy bocznych dla użytkowników/pacjentów, którzy są niżsi niż 146 cm – odpowiedzialnością dostawcy produktu jest upewnienie się, że produkt może być zastosowany dla danego pacjenta.



- Chociaż dołożono wszelkich starań, aby konstrukcja poręczy bocznych spełniała odpowiednie normy bezpieczeństwa, łóżka wyposażone w poręcze mogą nadal stwarzać potencjalne ryzyko śmierci w wyniku uwięzienia i uduszenia.
- Wszyscy pracownicy odpowiedzialni za zakup, dobór do użytku i regulację barierki bocznej łóżka powinni być świadomi potencjalnego ryzyka uwięzienia i uduszenia, gdy łóżko jest używane.
- Podczas ustawiania i regulacji poręczy bocznych łóżka należy zachować ostrożność, aby zapewnić, że jakiegokolwiek przestrzenie między barierkami bocznymi łóżka, materacem lub ramą łóżka nie pozwolą na uwięzienie głowy lub ciała pacjenta. Ponadto należy wziąć pod uwagę wielkość i stan fizjologiczny pacjenta oraz przeprowadzić ocenę, aby upewnić się, że odstęp między poręczami bocznymi łóżka nie jest wystarczająco szeroki, aby stwarzać potencjalne ryzyko uwięzienia i uduszenia. Wszyscy odpowiedzialni pracownicy muszą mieć świadomość, że wymagana jest zwiększona czujność w przypadku pacjentów/użytkowników znajdujących się w łóżkach wyposażonych w barierki boczne.

6.5. MONTAŻ RASTOMATU

Łóżko DREAM-TIM może zostać wyposażone w rastomat, umożliwiający regulację kąta sekcji nóg – sprawdź rozdział 16 aby zapoznać się z pełną listą dodatkowych akcesoriów. Jeżeli rastomat jest zamawiany jako dodatkowe akcesorium, to jest dostarczany z kluczem montażowym, jednak niezbędny będzie także klucz imbusowy dostarczony wraz z łóżkiem – informacje na temat lokalizacji klucza imbusowego na łóżku znajdują się w rozdziale 5.1.

- Rozsuń całkowicie rastomat, zanim zamontujesz go na łóżku. Zwróć uwagę na orientację rastomatu.
- Na dostarczonej śrubie umieść metalową podkładkę, a następnie przełóż ją przez otwór w rastomacie. Na wystającym końcu śruby umieść białą, plastikową podkładkę i cały zestaw przełóż przez otwór w platformie materaca sekcji nóg (kierując część gwintowaną śruby w stronę siłownika). Następnie na śrubie umieść podkładkę metalową i nałóż nakrętkę samokontrującą. Za pomocą klucza imbusowego i dostarczonego klucza montażowego skręć śrubę z nakrętką samokontrującą, montując ten koniec rastomatu.

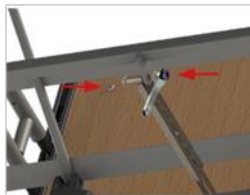
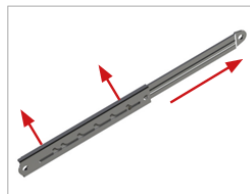

Uwaga! Zwróć uwagę na orientację rastomatu.

- Na drugiej śrubie umieść metalową podkładkę. Weź luźny koniec rastomatu i przełóż przez jego otwór śrubę z podkładką. Na wystającym końcu śruby umieść białą, plastikową podkładkę, a następnie cały zestaw przełóż przez otwór w sekcji podudzia (**zwróć uwagę, aby łeb śruby znalazł się po przeciwnej stronie niż w przypadku pierwszej śruby**). Na śrubie umieść drugą podkładkę metalową i nałóż nakrętkę samokontrującą. Za pomocą klucza imbusowego i klucza montażowego skręć śrubę z nakrętką, montując drugi koniec rastomatu.
- Rastomat został w pełni zamontowany. Przed użyciem łóżka sprawdź czy działa poprawnie.



6.6. SPRAWDZENIE ŁÓŻKA

Łóżko jest teraz w pełni zmontowane. Przed użyciem upewnij się, że zostało poprawnie złożone odpowiadając na poniższe pytania i przeprowadzając opisane testy:

- Upewnij się, że zamontowano poręczę o prawidłowych wymiarach.
- Czy śruby zabezpieczające we wszystkich 4 narożnikach łóżka są w pełni dokręcone?
- Czy 2 śruby zabezpieczające na środku platformy materaca, łączące obie połówki są w pełni dokręcone?
- Czy oba sworznie zostały zamontowane w centralnej części platformy materaca i zostały zabezpieczone za pomocą zawleczek 'R' i plastikowych tulei?
- Czy drewniane lamele zostały w pełni zamontowane (dot. wyłącznie łóżek z drewnianymi lamelami)?
- Czy wszystkie elementy opakowania zostały usunięte, np. opaski zabezpieczające ruchome sekcje?

- Czy kable nie są zaplątane w ruchome części łóżka, oraz są na tyle luźne aby zapewnić odpowiednią ruchomość?
- Czy w przestrzeni wokół łóżka nie znajdują się przedmioty uniemożliwiające prawidłowe funkcjonowanie?
- Czy poręcze poruszają się płynnie, oraz blokują automatycznie w najwyższej pozycji?
- Czy pokrętła zabezpieczające mechanizm podnoszenia/opuszczania poręczy wewnątrz szyny aluminiowej są w pełni dokręcone?
- Czy została przeprowadzona ocena ryzyka oraz ocena dopasowania łóżka (oraz wszelkiego dodatkowego wyposażenia) do użytkownika?
- Czy wtyczki siłowników i kabla zasilającego w skrzynce kontrolnej zostały zabezpieczone dołączonymi zaślepkami?
- Czy przewód zasilający został zamocowany w pomocniczym uchwycie pod platformą materaca?
- Czy łóżko (jeśli konieczne) zostało poddane czyszczeniu i dezynfekcji przed użyciem?

Aby uzyskać informacje odnośnie poręczy i materaca patrz sekcje 15.3 i 16.1.



Łóżko nie może być używane jeżeli brakuje jakiegokolwiek śruby.



Upewnij się, że wszystkie opaski zaciskowe, taśmy, itp. zostały usunięte – jeśli nie, to istnieje ryzyko uszkodzenia łóżka.

7. PRZESZKOLENIE

Profesjonalny personel przed użyciem powinien zostać odpowiednio zaznajomiony z funkcjonalnością łóżka, jego ograniczeniami i docelową grupą użytkowników. Zdolność użytkownika do samodzielnej obsługi pilota powinna zostać stwierdzona zgodnie z oceną ryzyka. Wszyscy użytkownicy (w tym pacjenci) powinni zostać zaznajomieni z pilotem i funkcjonalnością łóżka przez przeszkoloną osobę najwcześniej jak to tylko jest możliwe – najlepiej przed użyciem produktu. Użytkownik końcowy jest odpowiedzialny za zapewnienie, że wszystkie osoby zostały odpowiednio przeszkolone w zakresie bezpiecznego i prawidłowego korzystania z łóżka i wszelkich z nim związanych akcesoriów.

Obowiązkiem przeszkolonego personelu jest upewnienie się o zdolności użytkowników do bezpiecznego i prawidłowego użytkowania łóżka i wszystkich dodatkowych akcesoriów. Jeżeli powyższe instrukcje nie są wystarczające i niezbędne jest dodatkowe szkolenie należy skontaktować się z importerem, lokalnym dostawcą lub producentem, który jest upoważniony do omówienia opcji szkoleniowych.

8. PIERWSZE UŻYCIĘ

Przed pierwszym użyciem łóżka musi zostać przeprowadzona ocena ryzyka na podstawie stanu i budowy ciała użytkownika. Ocena ta powinna zawierać, ale nie jest ograniczona do:

- Możliwości uwięzienia użytkownika,
- Możliwości upadku z łóżka,
- Możliwości ingerencji małych dzieci (i dorosłych),
- Użytkowników z trudnościami w uczeniu,
- Nieuprawnionych osób,
- Kondycji fizycznej i psychicznej użytkowników,
- Warunków mieszkaniowych,
- Stosowania poręczy i innych akcesoriów.



- Po zmontowaniu łóżka nie powinny pozostać żadne części, jednak należy wziąć pod uwagę obecność elementów zapasowych (szpilki, uchwyt, śruby, itp.) aby zminimalizować ryzyko ich połknięcia przez pacjenta korzystającego z łóżka i/lub inne osoby – ryzyko zadławienia.
- Funkcje łóżka powinny być zablokowane, jeśli istnieje jakakolwiek wątpliwość dotycząca zdolności użytkownika do bezpiecznego operowania łóżkiem.
- Przed każdym użytkowaniem łóżka należy sprawdzić i zablokować wszystkie cztery kółka jezdne.
- Zabrania się uruchamiania i używania wyrobu mającego wady mogące stwarzać ryzyko dla użytkowników lub innych osób.
- Jeśli dzieci, dorośli o ograniczonych zdolnościach poznawczych/uczenia się lub nawet zwierzęta domowe stwarzają potencjalne ryzyko celowego lub niezamierzonego manipulowania przy łóżku, należy wziąć pod uwagę jego przydatność do użycia podczas wstępnej oceny ryzyka dla pacjenta / produktu.
- Łóżko w wersji LOW nie spełnia wymagań górnej wysokości, oraz przestrzeni pod łóżkiem ze względu na niską wysokość łóżka wg normy PN-EN 60601-2-52. Jeżeli potencjalne ryzyko jest wprowadzone przez wymagania pacjenta lub opiekuna, należy rozważyć użycie łóżka o standardowej wysokości.

Dwa szczyty łóżka wykonane ze stali malowanej proszkowo wspierają platformę materaca, system elektryczny i zestaw poręczy bocznych, w celu zapewnienia bezpieczeństwa pacjentowi. Obciążenie bezpieczne robocze to 200 kg. Łóżko jest

wyposażone w 4 koła z blokadą, aby umożliwić manewrowanie łóżkiem, jednak nie jest ono przeznaczone do transportu pacjenta. Łóżko można rozłożyć na cztery oddzielne części, które można zamontować na adapterach transportowych dostarczonych wraz z łóżkiem, ułatwiając transport i przechowywanie.

8.1. BEZPIECZEŃSTWO OGÓLNE

- Przed rozpoczęciem eksploatacji łóżka należy upewnić się, że przedmioty takie jak stolik przyłóżkowy czy inne meble nie stanowią przeszkody.
- Przed rozpoczęciem eksploatacji łóżka należy upewnić się, że użytkownik został ułożony prawidłowo.
- Przed pozostawieniem użytkownika bez nadzoru należy upewnić się, że łóżko jest ustawione na minimalnej wysokości.
- Należy zachować odległość od ścian minimum 15 cm.
- Należy upewnić się, że kable elektryczne nie są napięte.
- Jeżeli łóżko będzie używane wraz z podnośnikiem przed opuszczeniem łóżka na jego minimalną wysokość należy upewnić się, że w przestrzeni pod łóżkiem nie znajdują się żadne przedmioty - ryzyko kolizji z ramą łóżka.
- Należy upewnić się, że każdy używany materac ma odpowiedni rozmiar i został wypełniony poprawnie. Producent oferuje odpowiednie materace.



Pozostawienie kończyn lub innych przedmiotów pomiędzy ruchomymi elementami łóżka grozi ich uszkodzeniem lub wypadkiem.



Dozwolone jest używanie wraz z łóżkiem tylko materacy medycznych. Użycie innego typu materaca może spowodować uszkodzenie łóżka.

8.2. PRZYGOTOWANIE DO URUCHOMIENIA

Przed pierwszym uruchomieniem łóżka należy upewnić się, że:

- łóżko i wszystkie akcesoria mają temperaturę pokojową,
- łóżko zostało umyte i zdezynfekowane (patrz sekcja 11),
- kabel zasilający jest prawidłowo podpięty,
- po podpięciu łóżka do sieci zasilającej, odczekano minimum 10 sekund, aby umożliwić systemowi samo-inicjalizację,
- hamulce wszystkich kół są zablokowane:
 - **Uwaga:** przed zablokowaniem kół upewnij się, że są ustawione równoległe do długości łóżka i do środka, tak aby nie stwarzały ryzyka potknięcia,
 - **Uwaga:** wszystkie cztery koła powinny być zablokowane, aby zapobiec przypadkowemu przesunięciu łóżka. Jeżeli łóżko będzie używane w pozycji

pochylonej, zaleca się odblokowanie kółek od strony szczytu nogi podczas korzystania z funkcji, aby zapobiec tarcia kółek o podłogę podczas ruchu przechylenia. Po osiągnięciu wymaganej pozycji nachylenia platformy materaca należy ponownie zablokować kółka.

- wszystkie funkcje elektryczne sterowane za pomocą pilota działają poprawnie,
- platforma materaca jest ułożona poziomo,
- funkcje pilota są zablokowane/odblokowane (w zależności od oceny stanu pacjenta i otoczenia, patrz sekcja 8.5.3)
- łóżko jest ułożone poziomo na płaskiej powierzchni, tak że wszystkie koła dotykają podłogi,
- używając pilota, przed ustawieniem łóżka zgodnie z wymaganiami/potrzebami pacjenta upewnij się, że łóżko jest ułożone poziomo (patrz rozdział 8.5.2 aby zapoznać się z obsługą pilota).



- Jeśli elektryczne funkcje nie działają poprawnie upewnij się, że pilot został odblokowany (patrz rozdział 8.5.3).
- Łóżko jest ustawione w najniższej pozycji, jeśli pacjent jest pozostawiony bez nadzoru aby zminimalizować ryzyko urazu w wyniku upadku.
- Przed regulacją platformy materaca należy upewnić się, że pacjent jest ułożony prawidłowo, a kończyny nie znajdują się pomiędzy ruchomymi elementami.
- Należy rozważyć umiejscowienie kabli (w tym pilota) aby zminimalizować ryzyko przypadkowego uduszenia przez dzieci lub użytkowników łóżka.
- Upewnij się, że materac jest prawidłowych rozmiarów i został wypełniony poprawnie – nieprawidłowe materace mogą prowadzić do ryzyka uwięzienia, bądź upadku.
- Upewnij się, że materac jest kompatybilny z zamontowanymi poręczami.
- Nie należy pozostawiać pacjenta w pozycji anty-Trendelenburga.



- Dozwolone jest używanie jedynie materacy medycznych. Stosowanie innych materacy może prowadzić do uszkodzenia łóżka.
- Upewnij się, że łóżko jest ustawione w odpowiedniej odległości od ścian/innych mebli aby zapobiec uszkodzeniu łóżka w trakcie regulacji pozycji łóżka (w szczególności funkcji pochylenia).

8.3. SYSTEM HAMULCOWY

Łóżko jest wyposażone w 4 kółka jezdne z hamulcami.

- Aby zablokować hamulec należy nacisnąć pedał hamulca.
- Aby zwolnić hamulec należy podnieść pedał hamulca.

Ze względów bezpieczeństwa koła należy blokować nogą (nie ręką), a producent zaleca noszenie odpowiedniego obuwia.

W trakcie normalnego używania zaleca się, aby wszystkie koła były zablokowane – koła od strony szczytu nóg należy odblokować podczas korzystania z funkcji pochylenia.



Koła należy blokować/odblokowywać nogą, nie ręką.

8.4. PORĘCZE I MATERAC

Łóżko typu DREAM-TIM standardowo jest wyposażone w drewniane poręcze na całej długości łóżka.

Charakterystyka materacy i poręczy przetestowanych i zaakceptowanych przez producenta może być znaleziona w sekcjach 15.3 i 16.1.

Producent zaleca stosowanie jedynie poręczy producenta z łóżkiem. Producent nie zaleca stosowania łóżek DREAM-TIM dla użytkowników/pacjentów, którzy są niżsi niż 146 cm – odpowiedzialnością dostawcy produktu jest upewnienie się, że produkt może być zastosowany dla danego pacjenta.



- Chociaż dołożono wszelkich starań, aby konstrukcja poręczy bocznych spełniała odpowiednie normy bezpieczeństwa, łóżka wyposażone w poręcze mogą nadal stwarzać potencjalne ryzyko śmierci w wyniku uwięzienia i uduszenia.
- Wszyscy pracownicy odpowiedzialni za zakup, dobór do użytku i regulację barierek bocznych łóżka powinni być świadomi potencjalnego ryzyka uwięzienia i uduszenia, gdy łóżko jest używane.
- Podczas ustawiania i regulacji poręczy bocznych łóżka należy zachować ostrożność, aby zapewnić, że jakiegokolwiek przestrzenie między barierkami bocznymi łóżka, materacem lub ramą łóżka nie pozwolą na uwięzienie głowy lub ciała pacjenta. Ponadto należy wziąć pod uwagę wielkość i stan fizjologiczny pacjenta oraz przeprowadzić ocenę, aby upewnić



się, że odstęp między listwami poręczy bocznych łóżka nie jest wystarczająco szeroki, aby stwarzać potencjalne ryzyko uwięzienia i uduszenia. Wszyscy odpowiedzialni pracownicy muszą mieć świadomość, że podczas opieki nad pacjentami w łóżkach wyposażonych w barierki boczne wymagana jest zwiększona czujność.

8.4.1. WYSOKOŚĆ MATERACA



- Poręcze standardowej wysokości umożliwiają stosowanie materacy o maksymalnej wysokości 160 mm.
- Poręcze mogą być używane wyłącznie z materacem prawidłowych wymiarów i typu, przeznaczonego do stosowania w łóżkach sterowanych elektrycznie.
- Stosowanie poręczy, które nie zostały zaprojektowane do używania wraz z łóżkiem jest niedopuszczalne – ryzyko utraty zdrowia lub życia.

8.4.2. UŻYWANIE PORĘCZY BOCZNYCH

Aby opuścić poręcze:

- Delikatnie unieś jeden koniec górnej poręczy.
- Naciskając zatrzask poręczy, zwolnij blokadę poręczy przy podniesionym końcu poręczy (cały czas podnosząc poręcz do góry).
- Delikatnie opuść poręcz dopóki wybrany koniec nie znajdzie się w najniższej pozycji. Zatrzask poręczy można puścić jak tylko poręcz zacznie być opuszczana.
- Powtórz powyższe kroki dla przeciwnego końca poręczy.



Opuszczanie poręczy

Aby podnieść poręcze:

- Podnoś górną poręcz, aż usłyszysz dźwięk zatrzaśnięcia blokady w najwyższej pozycji na obu szczytach łóżka.



- Przed użyciem poręczy należy upewnić się, że żadne kończyny ani przedmioty nie znajdują się pomiędzy poręczami – ryzyko uwięzienia i/lub urazu, oraz uszkodzenia poręczy lub ramy łóżka.
- Po podniesieniu poręczy należy upewnić się, że zostały zablokowane w najwyższej pozycji aby uniknąć uwięzienia i/lub urazu.
- Poręcze nie są zaprojektowane, aby podierać użytkownika.



- Poręcze nie są zaprojektowane, aby pomagać użytkownikowi podnoszenie się.
- Wychodząc z łóżka nie należy przytrzymywać poręczy bocznych – ryzyko uwięzienia/zmiażdżenia palca/palców jeżeli ciężar nóg pacjenta spowoduje ugięcie się poręczy i zamknięcie szczeliny między poręczami.
- W trakcie regulacji poręczy upewnij się, że nie występują żadne fizyczne przeszkody, aby zapobiec urazowi lub uwięzieniu.
- W przypadku braku nadzoru nad pacjentem (jeżeli takie okoliczności zachodzą), poręcze powinny być zablokowane w najwyższej pozycji po obu stronach łóżka. Odblokowanie i opuszczenie ich może być wykonane jedynie przez osobę odpowiedzialną (opiekuna lub pracownika służby zdrowia).



- Nie należy używać poręczy do transportowania łóżka – ryzyko uszkodzenia poręczy/ramy łóżka.
- Nie należy używać poręczy jako pomocy przy ustawianiu i/lub podnoszeniu – ryzyko uszkodzenia poręczy i/lub łóżka.
- Nie należy puszczać swobodnie poręczy podczas ich opuszczania – ryzyko uszkodzenia poręczy i/lub łóżka.

8.5. STEROWANIE ELEKTRYCZNE

Łóżko typu DREAM-TIM jest przeznaczone do ciągłego podłączenia do stałego źródła zasilania. Dodatkowe zasilanie awaryjne jest dostępne jako akcesorium, aby umożliwić obsługę łóżka gdy zasilanie sieciowe jest niedostępne lub jest uszkodzone.

Łóżko typu DREAM-TIM jest wyposażone w 9-cio przyciskowy, łatwy w obsłudze pilot, przeznaczony do obsługi zarówno przez pacjenta, jak i opiekuna. Za pomocą pilota możliwe jest sterowanie elektronicznym, liniowym systemem siłowników, które są kontrolowane przez centralną skrzynkę kontrolną. Siłowniki są przymocowane do ruchomych części ramy łóżka, umożliwiając zmianę ich pozycji za pomocą pilota. Przytrzymanie naciśniętego odpowiedniego przycisku powoduje zadziałanie wybranej funkcji, a puszczenie zakończenie operacji i natychmiastowe zatrzymanie wszelkich ruchów siłowników (np. w przypadku gdy ruch okaże się niebezpieczny dla użytkownika). Opiekun posiada możliwość zablokowania funkcji łóżka (jeżeli zachodzi taka potrzeba), aby zmniejszyć ryzyko przypadkowej i/lub niezamierzonej obsługi łóżka. Obowiązkiem opiekuna jest ustalenie, czy pacjent jest psychicznie i fizycznie zdolny do obsługi funkcji łóżka przy minimalnym ryzyku urazu lub uszkodzenia ciała.

Podczas obsługi pilota przez opiekuna należy zachować pewność, że użytkownik jest informowany o zmianie pozycji leża.

W środowisku domowym zaleca się stosowanie pilotów 9-przyciskowych.



- Należy upewnić się, że dokonano oceny ryzyka samodzielnej obsługi pilota przez użytkownika łóżka, oraz odwiedzających.
- Należy rozważyć przebieg kabla pilota pod kątem ryzyka przypadkowego uduszenia użytkownika łóżka, bądź innych osób – jeżeli kabel wprowadza nieakceptowalne ryzyko zaleca się usunięcie pilota z przestrzeni łóżka.
- Przed opuszczeniem łóżka należy upewnić się że nikt nie znajduje się w pobliżu spodu ramy łóżka (w tym pod łóżkiem) – ryzyko zmiążdżenia.
- Przed opuszczeniem łóżka należy upewnić się, że stopy/kończyny nie znajdują się w pobliżu kół jezdnych lub pod graniakami (długimi drewnianymi zakończeniami szczytów łóżka) – ryzyko zmiążdżenia (dotyczy tylko DREAM-TIM Low).
- Zabrania się stosowania w strefie łóżka przedmiotów żarzących się lub płonących (świeczki, papierosy itd.) – ryzyko uszkodzenia instalacji elektrycznej prowadzące do pożaru.
- Zabrania się używania siłowników w obecności łatwopalnych gazów i/lub w środowiskach bogatych w tlen – ryzyko wybuchu/pożaru.
- Ze względów bezpieczeństwa w środowisku domowy zalecane jest stosowanie pilotów 9-przyciskowych.
- Pilot 9-przyciskowy ze względów bezpieczeństwa nie posiada funkcji pochylenia głową w dół.
- Wtyczka zasilająca służy do odłączania łóżka od zasilania sieciowego, dlatego zawsze musi być dostępna. Jeżeli wtyczka zasilająca jest niedostępna, należy oddzielić połówki przyłącza kabla sieciowego (patrz rozdział 6.3).



Używanie łóżka w sposób ciągły przez dłuższy okres czasu, bądź przekraczanie czasu pracy skrzynki kontrolnej i/lub siłowników, może powodować tymczasowe wyłączenie lub nieodwracalne uszkodzenie systemu elektrycznego. W przypadku takiej sytuacji, przed ponownym użyciem odłącz kabel od sieci zasilającej umożliwiając systemowi odpoczęcie przez 20-30 minut.



- Przed opuszczeniem łóżka do najniższej pozycji upewnij się, że w przestrzeni pod łóżkiem nie znajdują się żadne przeszkody/obiekty – ryzyko uszkodzenia łóżka i przeszkód.
- Sekcja pleców jest przeznaczona wyłącznie do podnoszenia i opuszczania pleców pacjenta – jakiegokolwiek inne użycie może spowodować uszkodzenie ramy.
- Brak powrotu do wyjściowej pozycji siłownika może spowodować uszkodzenie produktu.

8.5.1. UMIEJSCOWIENIE PILOTA

Pilot powinien być wieszany na poręczy z zachowaniem szczególnej ostrożności na kabel wiodący do skrzynki kontrolnej.



Jeżeli użytkownik pozostaje bez nadzoru producent zaleca, aby zostały zablokowane wszystkie funkcje pilota w celu zminimalizowania ryzyka nieuprawnionej obsługi i przypadkowego uduszenia.

8.5.2. OBSŁUGA PILOTA 9-PRZYCISKOWEGO

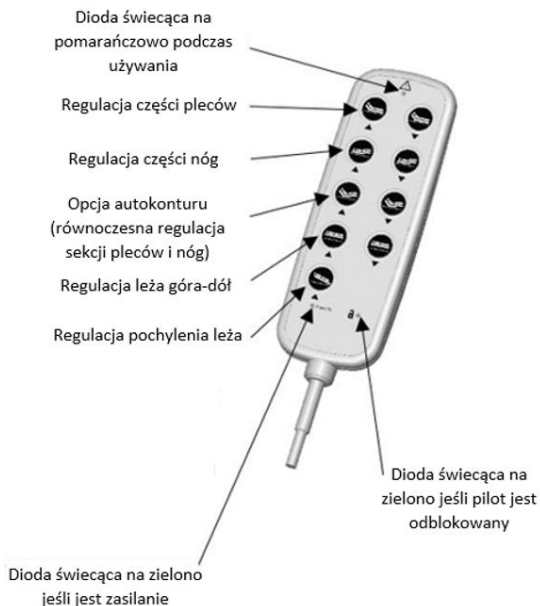

Uwaga: jeżeli łóżko znajduje się w pozycji pochylenia wy poziomowanie platformy materaca odbywa się poprzez regulację leża góra-dół, podnosząc platformę materaca maksymalnie do góry lub opuszczając maksymalnie na dół dopóki platforma materaca nie osiągnie poziomu.



- Należy stosować funkcję blokady, jeżeli istnieje ryzyko zranienia użytkownika w wyniku przypadkowej zmiany pozycji leża.
- Jeżeli istnieje potencjalne ryzyko zamierzonej lub niezamierzonej manipulacji łóżkiem przez dzieci, dorosłych z trudnościami w uczeniu się, a nawet zwierząt, w zakresie decyzji opiekuna jest zastosowanie funkcji blokady pilota.
- Należy rozpatrzyć przechowywanie klucza blokującego pilot z dala od łóżka w celu minimalizacji ryzyka połknięcia oraz zadławienia przez dziecko, użytkownika łóżka lub inną osobę.
- Należy również rozpatrzyć miejsce przechowywania klucza w obrębie łóżka w celu zminimalizowania ryzyka odblokowania pilota przez nieuprawnioną osobę.
- Łóżko nie jest wyposażone w funkcję zasilania awaryjnego, dlatego podczas normalnego użytkowania zawsze musi być podłączone do sieci elektrycznej.

8.5.3. FUNKCJA BLOKADY PILOTA

Pilot jest wyposażony w funkcję blokady, pozwalającą opiekunowi na zablokowanie funkcji łóżka przy użyciu klucza mechanicznego, jeżeli zostaną uznane za nieodpowiednie dla pacjenta. Korzystanie z funkcji blokady pilota zależy od uznania opiekuna.

Aby zablokować/odblokować pilot kluczem mechanicznym: odwróć pilot, umieść kluczyk w wgłębieniu na odwrocie pilota, przekręć maksymalnie kluczyk zgodnie z ruchem wskazówek zegara aby zablokować lub przeciwnie do ruchu wskazówek zegara aby odblokować funkcję.

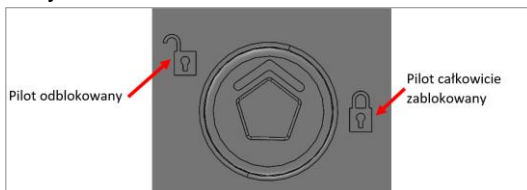

Uwaga: Zaleca się aby funkcje pilota były zablokowane podczas przekazania łóżka do użytku.

Stan blokady funkcji pilota jest prezentowany za pomocą kolorowych diod znajdujących się na pilocie.



Uwaga: Jeżeli łóżko znajduje się w pozycji pochylecia, wypoziomowanie platformy odbywa się za pomocą przycisków podnoszenia/opuszczania platformy materaca - podnosząc ramę całkowicie do góry lub opuszczając na dół, aż platforma zostanie wypoziomowana.



- Należy rozważyć zablokowanie funkcji pilota jeśli pacjent może zostać zraniony w przypadku niezamierzonego ruchu platformy materaca.
- Jeżeli istnieje potencjalne ryzyko zamierzonej lub niezamierzonej manipulacji łóżkiem przez dzieci, dorosłych z trudnościami w uczeniu się, a nawet zwierząt, w zakresie decyzji opiekuna jest zastosowanie funkcji blokady pilota.

- Należy rozpatrzyć przechowywanie klucza blokującego pilot z dala od łóżka w celu minimalizacji ryzyka połknięcia oraz zadławienia przez dziecko, użytkownika łóżka lub inną osobę.
- Należy również rozpatrzyć miejsce przechowywania klucza w obrębie łóżka w celu zminimalizowania ryzyka odblokowania pilota przez nieuprawnioną osobę.

8.6. SEKCJA NÓG

Uwaga: Ustawienie sekcji nóg oraz kąt zgięcia kolan zależy od ustawienia rastomatu.

Łóżko jest wyposażone w regulowaną sekcję podudzia. Jeżeli sekcja nóg jest sterowana za pomocą funkcji pilota, to wysokość i/lub kąt sekcji nóg jest zależny od ustawienia rastomatu.

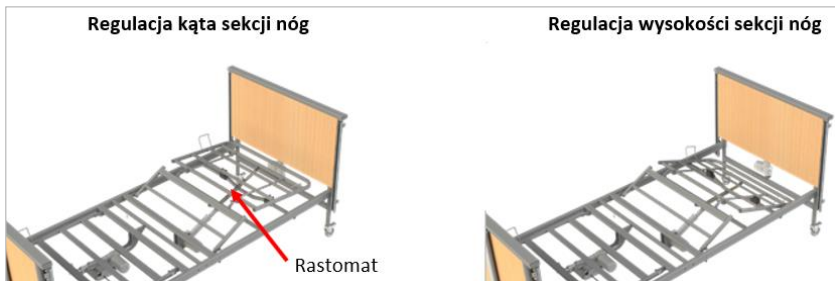

Ustawianie wysokości sekcji nóg:

- Naciskając na pilocie przycisk podnoszenia sekcji nóg podnieś ją na maksymalną wysokość.
- Powoli podnieś ręcznie sekcję nóg (za pomocą rączek), do chwili zablokowania zapadki w rastomacie (w tej chwili sekcja nóg jest utrzymywana przez rastomat).
- Sekcja nóg będzie się teraz przemieszczać równoległe do ramy łóżka wraz ze zmianą jej wysokości za pomocą odpowiedniej funkcji na pilocie.

Ustawianie kąta sekcji nóg:

- Naciskając na pilocie przycisk opuszczania sekcji nóg opuść ją maksymalnie na dół. Opuszczenie sekcji podudzia maksymalnie na dół, spowoduje samoczynne zresetowanie ustawienia rastomatu.
- Podnosząc ręcznie sekcję nóg (za pomocą rączek), ustaw pożądany kąt sekcji nóg w chwili zablokowania odpowiedniej zapadki w rastomacie.

Uwaga: Rastomat całkowicie zresetuje swoje ustawienia jeśli zostanie podniesiony do pełnego zakresu, w związku z czym nie będzie uruchomiona funkcja regulacji wysokości sekcji nóg.

Wysokość sekcji podudzia będzie regulowana wraz z korzystaniem z funkcji regulacji sekcji nóg na pilocie. Rastomat automatycznie zresetuje swoje ustawienia, jeśli sekcja

nóg zostanie całkowicie opuszczona na dół, domyślnie przełączając sekcję nóg na regulację kąta sekcji.



Przed przystąpieniem do ręcznego podnoszenia sekcji nóg należy upewnić się, że:

- sekcja nóg nie jest obciążona,
- bądź na czas podnoszenia powinna zostać wsparta przez drugą osobę.



Sekcja nóg jest przeznaczona jedynie do podnoszenia nóg użytkownika – jakiegokolwiek inne użycie może spowodować uszkodzenie ramy łóżka.

8.7. PROCEDURA STANDARDOWEGO ROZPOCZĘCIA PRACY

Przed rozpoczęciem użytkowania łóżka należy dokładnie zapoznać się z instrukcją obsługi. W przypadku każdorazowego użycia należy:

- Sprawdzić, czy wyrób nie ma wad mogących stwarzać ryzyko dla użytkowników lub innych osób.
- Sprawdzić, czy wszystkie cztery koła są zablokowane i czy dotykają podłogi, a łóżko jest ułożone na płaskiej powierzchni.
Uwaga! w przypadku korzystania z funkcji pochylenia platformy materaca należy odblokować koła od strony szczytu nóg.
- Sprawdzić, czy przewody prądowe (w tym urządzeń zewnętrznych) nie znalazły się pomiędzy ruchomymi elementami łóżka.
- Sprawdzić, czy w przestrzeni łóżka lub pod nim nie znajdują się inne osoby lub przeszkody utrudniające prawidłową eksploatację, a łóżko jest ustawione w odpowiedniej odległości od ścian/innych mebli.
- Sprawdzić, czy pilot jest odblokowany.
- Za pomocą pilota ustawić pożądaną pozycję platformy materaca/łożka lub ręcznie opuścić/podnieść poręcz.

Uwaga! W trakcie czynności regulacyjnych (poręczy, platformy materaca lub całego łóżka), zwrócić uwagę czy żadna część ciała nie znalazła się pomiędzy ruchomymi elementami, a pacjent jest ułożony prawidłowo.

Uwaga 2! W trakcie czynności regulacyjnych należy zachować pewność, że pacjent jest informowany o zmianie pozycji leża.

W przypadku wątpliwości lub chęci uzyskania dodatkowych informacji odnośnie obsługi łóżka i konkretnych funkcji można znaleźć w tej instrukcji w poszczególnych rozdziałach.

8.8. PROCEDURA STANDARDOWEGO ZAKOŃCZENIA PRACY

Przed rozpoczęciem użytkowania łożka należy dokładnie zapoznać się z instrukcją obsługi. Po każdorazowym użyciu funkcji łożka należy:

- Sprawdzić, czy poręcze po obu stronach łożka zostały ustawione i zablokowane w najwyższej pozycji.
- Upewnić się, że łożko jest ustawione w najniższej pozycji.
- Upewnić się, że łożko jest używane w warunkach użytkowania umieszczonych w niniejszej instrukcji obsługi (patrz rozdział 3) i na etykiecie.
- Upewnić się, że w pobliżu łożka nie znajdują się żadne źródła ciepła, ani otwartego ognia, łożko nie jest użytkowane w wilgotnym środowisku, ani nie jest wystawione na działanie promieni słonecznych.
- Zablokować funkcje pilota (jeżeli użytkownik nie powinien sam operować łożkiem lub istnieje ryzyko zmiany pozycji przez osoby do tego nie uprawnione), a pilot odwiesić na poręczce.
- **Uwaga!** Nie należy pozostawiać użytkownika w pozycji anty-Trendelenburga

W przypadku wątpliwości lub chęci uzyskania dodatkowych informacji odnośnie obsługi łożka i konkretnych funkcji można znaleźć w tej instrukcji w poszczególnych rozdziałach.

9. ZŁOŻENIE ŁÓŻKA DO TRANSPORTU

Jeżeli łóżko znajduje się w pozycji pochylenia, to wypoziomowanie platformy materaca odbywa się za pomocą przycisków podnoszenia/opuszczania platformy materaca (regulacji wysokości platformy materaca). Platformę materaca należy podnieść/opuścić, aż zostanie całkowicie wypoziomowana.



- Zanim przystąpisz do składania łóżka na adapter transportowy upewnij się, że w pełni przeczytałeś i zrozumiałeś poniższe instrukcje.
- Upewnij się, że przeprowadzono analizę ryzyka zgodnie z lokalnymi zasadami bezpieczeństwa i higieny pracy w celu zapewnienia bezpieczeństwa personelowi podczas składania łóżka na adapter transportowy.
- Zachowaj szczególną ostrożność podczas montażu łóżka na adapter transportowy, poszczególne sekcje łóżka są ciężkie – aby sprawdzić wagi poszczególnych części patrz sekcja 15.1.
- Zaleca się aby łóżko było składane przez dwie osoby.

Poręcze boczne

- Podnieś/opuść łóżko na jego średnią wysokość, upewniając się że platforma materaca jest wypoziomowana.
- Podnieś poręczę do najwyższej pozycji.
- Odkręć pokrętła zabezpieczające mechanizm podnoszenia/opuszczania poręczy w każdym z aluminiowych profili w jednym z szczytów.
- Ostrożnie opuść poręczę (dolny ślizg wysunie się częściowo z szyny aluminiowej).
- Odblokuj ślizgi w jednym z aluminiowych profili (delikatnie unosząc poręcz, zwalniając jej zatrask i opuszczając poręczę w dół). Jednocześnie opuszczając i wspierając poręczę, ostrożnie zdemontuj mechanizm podnoszenia/opuszczania poręczy z dołu szyny aluminiowej.
- Wspierając poręczę, zdemontuj je z bolców ślizgów na obu końcach, a następnie delikatnie odtóż na podłogę. Następnie ponownie umieść mechanizm podnoszenia/opuszczania poręczy w szynie aluminiowej na czas przechowywania (patrz rozdział 6.4).
- Ponownie wkręć pokrętła zabezpieczające mechanizmy podnoszenia/opuszczania poręczy na dole szyn aluminiowych.
- Powyższe czynności powtórz dla drugiej strony łóżka.



Mechanizmy podnoszenia/ opuszczania poręczy

Części elektryczne

- Opuść sekcję pleców i nóg, a następnie całe leże do najniższej pozycji (patrz rozdział 8.5.2).
- Wypnij wtyczkę kabla zasilającego z gniazda sieci zasilającej.
- Używając płaskiego śrubokręta usuń plastikową zaślepkę skrzynki kontrolnej.
- Ze skrzynki kontrolnej wypnij wtyczki siłowników: góra-dół, sekcji nóg, oraz pilota.
- Wypnij kable z uchwytów do prowadzenia kabli znajdujących się pod platformą materaca.
- Przywróć siłownik sekcji pleców wraz z skrzynką kontrolną do jego oryginalnej pozycji (pozycji transportowej), obracając go o 180° tak, aby górna część siłownika była skierowana w dół (patrz rozdział 6.2). Upewnij się, że kabel zasilający nie jest napięty lub niewłaściwie zaplątany wokół skrzynki kontrolnej po obrocie.
- Owiń luźne kable siłowników, wokół odpowiednich siłowników.



Nieprzywrócenie siłownika pleców wraz ze skrzynką kontrolną do pozycji transportowej może spowodować uszkodzenie produktu.

Rama łóżka

- Za pomocą np. opasek zaciskowych, które przysły z łóżkiem (lub folii stretch, taśmy, itp.) zabezpiecz ruchome części ramy pleców i ramy nóg, tak aby były nieruchome. Sprawdź rozdział 5.1 aby znaleźć lokalizacje opasek zaciskowych.
- Przed demontażem łóżka z drewnianymi lamelami należy usunąć pięć lamel z plastikowymi mocowaniami – dwie w części pleców i trzy w części nóg. Sprawdź rozdział 6.2, aby uzyskać informacje które, które lamele są przeznaczone do demontażu. Zalecanym sposobem demontażu lamel jest pociągnięcie lameli do góry trzymając w pobliżu plastikowego mocowania. Pamiętaj, aby drugą ręką zablokować ruchomą część. Po wyjęciu lamel usuń mocowania, wkładając w nie jeden koniec lameli i wyciągając go po łuku na zewnątrz łóżka. Pięć lamel i dziesięć mocowań należy zabezpieczyć i przymocować do łóżka.
- Przygotuj adaptory transportowe.
- Odblokuj hamulce kół jezdnych.
- Poluzuj śruby dociskowe i usuń sworznie zabezpieczające, zawlecзки „R” oraz plastikowe tuleje znajdujące się na środku ramy łóżka.
- Przytrzymując obie połówki platformy materaca blisko środka łóżka, podziel łóżko na pół odsuwając obie części od siebie i delikatnie odłóż na podłogę – należy rozważyć skorzystanie z pomocy dodatkowej osoby jeżeli tylko jest to możliwe.
- Zablokuj hamulce kół jezdnych.
- Za pomocą dostarczonego klucza imbusowego poluzuj śruby zabezpieczające na końcu połowy platformy materaca połączonej z jednym ze szczytów.
- Przytrzymując szczyt łóżka wysuń połowę platformy materaca i delikatnie odłóż obie części na podłogę lub oprzyj o ścianę.

- Powyższe czynności powtórz dla drugiej połowy łóżka.

Składanie na adapter transportowy

- Załóż oba adaptory transportowe na jednym szczycie łóżka, zwracając szczególną uwagę czy adaptory są ustawione w prawidłowym (tym samym) kierunku.
- Dołączonym kluczem imbusowym, na każdym adapterze transportowym dokręć 2 śruby dociskowe montujące adaptory z szczytem łóżka.
- Załóż drugi szczyt łóżka na adaptory transportowe i dokręć pozostałe dwie śruby dociskowe montujące drugi szczyt łóżka z adapterami.
- Przed umieszczeniem sekcji pleców i sekcji nóg na adapterach transportowych, upewnij się, że ruchome części zostały zabezpieczone za pomocą opasek zaciskowych, folii stretch, taśmy, itp., luźne kable siłowników zostały owinięte wokół siłowników, a koła jezdne w obu szczytach zostały zablokowane.
- Ostrożnie podnieś sekcję nóg, a następnie opuść ją na pionowe, mniejsze profile adapterów transportowych. Upewnij się, że części elektryczne znajdują się po wewnętrznej stronie. **Sekcja nóg musi być umieszczona na adapterach transportowych przed sekcją pleców.**
- Ostrożnie podnieś sekcję pleców, a następnie umieść prowadnice wewnątrz większych profili w adapterach transportowych. Upewnij się, że części elektryczne znajdują się po wewnętrznej stronie łóżka.
- Umieść sworznie zabezpieczające przez adaptory transportowe i sekcję nóg, a następnie zabezpiecz je za pomocą zawleczek „R” oraz plastikowych tulei.
- Dokręć wszystkie śruby dociskowe.
- Upewnij się, że instrukcja obsługi, zaślepka skrzynki kontrolnej i kluczyk blokady pilota są odpowiednio zapakowane i dołączone do łóżka, a wszystkie kable są starannie zwinięte wokół odpowiednich sekcji, nie dotykają podłogi, ani nie są napięte.

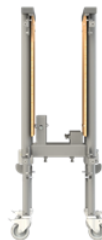

Szczyty łóżka zamontowane na adapterach transportowych



Sekcja nóg umieszczona na adapterach transportowych



Łóżko na adapterze transportowym



Warning

- Łóżko nie może być transportowane na adapterze transportowym, jeżeli brakuje jakiegokolwiek śruby dociskowej, lub którakolwiek z części łóżka nie jest w pełni unieruchomiona



jak opisano powyżej – ryzyko zapadnięcia się łóżka.

- Upewnij się, że ruchome części zostały zabezpieczone opaskami zaciskowymi, folią stretch (itp.) – ryzyko niekontrolowanych ruchów poszczególnych sekcji w czasie transportu.
- W trakcie transportu należy trzymać tylko za masywne części konstrukcji.

10. AWARIE ZASILANIA

Łóżko DREAM-TIM nie jest wyposażone w dodatkowe zasilanie awaryjne (Emergency Low System) umożliwiające opuszczanie sekcji pleców i nóg w przypadku braku zasilania, chyba że zakupiono akcesorium bateryjnego zasilania awaryjnego. Posiadanie dodatkowego zasilania awaryjnego można rozpoznać po dodatkowej skrzynce na baterię przymocowanej do sekcji pleców. Jeżeli łóżko nie jest wyposażone w dodatkowe zasilanie awaryjne, w przypadku awarii zasilania, elektryczne funkcje łóżka nie będą działać, co spowoduje, że sekcja pleców i/lub nóg oraz położenie platformy materaca pozostaną w ostatniej używanej pozycji (np. w podniesionej).

Emergency Low System to dodatkowe zasilanie, które znajduje się w skrzynce kontrolnej ECS (dwie wymienne baterie 9V), umożliwiające opuszczenie sekcji pleców i nóg w przypadku braku zasilania sieciowego. W przypadku awarii/braku zasilania sieciowego system umożliwia sterowanie funkcjami łóżka przez ograniczony czas. Funkcje łóżka mogą działać wolniej, ze względu na zasilanie z akumulatorów.

System dodatkowego zasilania awaryjnego ładuje się w sposób ciągły, gdy łóżko jest podłączone do zasilania sieciowego, aby utrzymać je w stanie ciągłego naładowania. Łóżko będzie działać normalnie podczas ładowania. Nie istnieje żaden sygnał dźwiękowy lub wizualny, który wskazywałby na ładowanie lub używanie systemu.



Należy upewnić się, że system awaryjnego zasilania nie jest narażony na bezpośrednie działanie promieni słonecznych lub inne źródło ciepła – bezpośrednie nagrzanie baterii przez zewnętrzne źródło ciepła może spowodować ryzyko pożaru lub wybuchu.



Nie należy używać systemu awaryjnego zasilania podczas normalnego użytkowania (tj. gdy łóżko jest odłączone od zasilania sieciowego) – ryzyko skrócenia żywotności akumulatora.

10.1. AWARYJNE OPUSZCZANIE SEKCJI PLECÓW I NÓG

Sekcje pleców i nóg są sterowane przez dwa oddzielne siłowniki znajdujące się pod leżem użytkownika. W przypadku braku zasilania sieciowego i braku zestawu zasilania awaryjnego w celu opuszczenia wybranej sekcji należy postępować zgodnie z poniższą instrukcją

- Jeśli sekcja pleców lub nóg jest podniesiona, zlokalizuj siłownik podnoszący daną sekcję.
- Przytrzymaj daną sekcję – zaleca się aby dodatkowa osoba przytrzymywała daną sekcję jeżeli jest to możliwe.
- Wyciągnij zawleczkę blokującą wysunięcie się sworznia siłownika (**tylko z jednej strony siłownika!**).

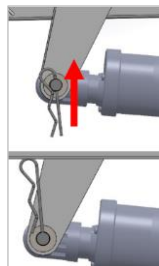

- Usunąć sworzeń podtrzymujący siłownik, a następnie odłożyć koniec siłownika delikatnie na podłogę, lub pozwolić mu delikatnie zawisnąć w dół.
- Delikatnie opuścić sekcję do poziomej pozycji.
- Funkcje pilota powinny być zablokowane jeżeli którakolwiek z sekcji została opuszczona ręcznie, dopóki siłownik nie zostanie ponownie zamontowany.



- Jeżeli sekcja ma być opuszczana gdy pacjent leży w łóżku, należy przeprowadzić ocenę ryzyka zgodną z lokalnymi zasadami BHP, w celu określenia czy możliwe jest bezpieczne opuszczenie sekcji z przyłożonym ciężarem. Zaleca się aby dwóch opiekunów przytrzymywało sekcję w trakcie opuszczania.
- **Kiedy zawlecarka trzymająca siłownik zostanie usunięta nic nie podtrzymuje danej sekcji - osoba trzymająca ramę sekcji musi być przygotowana na trzymanie ciężaru danej sekcji.**
- Zaleca się aby powyższe czynności wykonywały dwie osoby.
- Rączki materaca nie są przeznaczone do przytrzymywania lub wspierania sekcji w trakcie awaryjnego demontażu siłownika – ryzyko uszkodzenia rączek i upadku sekcji.
- Należy zachować szczególną uwagę na przedmioty i części ciała, które mogą zostać zmiażdżone pomiędzy ramami sekcji a leżem.

11. DEZYNFEKCJA

Kontrola zakażeń i rutynowe czyszczenie należy przeprowadzać zgodnie z lokalnym harmonogramem kontroli zakażeń lub zaleceniami lokalnych organów regulacyjnych.

Przeprowadzanie wielokrotnego czyszczenia i dezynfekcji zgodnie z instrukcjami zawartymi w poniższym rozdziale nie spowodują utraty podstawowego bezpieczeństwa i funkcjonowania zasadniczego.



- Zawsze odłączaj łóżko od sieci zasilającej przed przystąpieniem do czyszczenia.
- Upewnij się, że wszystkie wtyczki kabli są wpięte do portów systemu elektrycznego (skrzynki kontrolnej i siłowników) w celu utrzymania prawidłowego stopnia ochrony IP.
- Regularne czyszczenie oraz dezynfekcja łóżka i dodatkowych akcesoriów zmniejszają ryzyko zakażenia użytkownika i/lub opiekuna.
- Przed przekazaniem łóżka i/lub dodatkowych akcesoriów innemu użytkownikowi upewnij się, że zostały one wyczyszczone i zdezynfekowane metodami opisanymi poniżej, w celu zmniejszenia ryzyka zakażenia następnego użytkownika.

Przed przystąpieniem do dezynfekcji i czyszczenia wskazane jest usunięcie wszystkich akcesoriów dodatkowych.

Poniższe instrukcje odnoszą się do wszystkich akcesoriów (z wyjątkiem materacy).

Generalne czyszczenie:

- Czyszczenie łóżka rozpocznij od części najczystszych, systematycznie przechodząc do coraz bardziej zabrudzonych. Należy zwrócić szczególną uwagę na miejsca, gdzie może gromadzić się brud i kurz.
- Jeżeli szmatka ulegnie zabrudzeniu, należy wymienić ją w trakcie mycia.
- Wszystkie powierzchnie przetrzyj miękką, wilgotną szmatką zwilżoną łagodnym detergentem rozcieńczonym w ciepłej wodzie (40°C).
- Wszystkie powierzchnie spłucz zimną, czystą wodą i przetrzyj suchą szmatką - przed ponownym użyciem powinny być całkowicie suche.

Dezynfekcja:

- Wytrzyj powierzchnie papierowym ręcznikiem.
- Przetrzyj łóżko zimną, czystą wodą.
- Przetrzyj powierzchnie 0,1% (1,000 ppm) roztworem chloru z zimną wodą.
- Wszystkie powierzchnie spłucz zimną, czystą wodą i przetrzyj suchą szmatką - przed ponownym użyciem powinny być całkowicie suche.

- Przed położeniem materaca na swoje miejsce upewnij się, że wyczyszczone elementy są suche.

Zaleca się użycie 1% roztworu chloru (10,000 ppm) do dezynfekcji, w przypadku wycieknięcia na łóżko krwi lub innych płynów ustrojowych.

Notatka: Pominięcie lub połączenie któregośkolwiek z etapów czyszczenia spowoduje obniżenie skuteczności mycia.

Notatka: Nie zaleca się stosowania wybielaczy, rozpuszczalników lub podobnych środków do czyszczenia powierzchni ze względu na ryzyko ich uszkodzenia.



- W trakcie dezynfekcji należy używać stosowne okrycia ochronne, aby zminimalizować kontakt środków dezynfekujących ze skórą. Zawsze należy sprawdzić, jaki środek neutralizujący zaleca producent.
- Wykonywanie czynności dezynfekcji przez nieuprawnioną osobę niesie niebezpieczeństwo dla niej samej, jak i otoczenia.
- Producent łóżka nie ponosi odpowiedzialności za straty i uszkodzenia spowodowane niewłaściwie przeprowadzoną dezynfekcją.
- Należy zwrócić szczególną uwagę, aby odkażacz nie dostał się do układu elektronicznego, gniazd i innych elementów elektrycznych - ryzyko zwarcia.



Nie zaleca się stosowania czystych wybielaczy lub podobnych środków do czyszczenia powierzchni, ponieważ może to spowodować uszkodzenie czyszczonych powierzchni.

11.1. CZYSZCZENIE PAROWE

Łóżko DREAM-TIM 2 można czyścić na sucho parą wodną. Podczas korzystania z myjki parowej należy przestrzegać indywidualnych instrukcji producenta oraz przestrzegać poniższych środków ostrożności:

- Unikaj kierowania pary bezpośrednio na elementy elektryczne i zmniejsz ciśnienie pary podczas czyszczenia w pobliżu elementów i połączeń elektrycznych.
- Unikaj kierowania pary bezpośrednio na elementy drewniane i zmniejsz ciśnienie pary podczas czyszczenia w pobliżu elementów drewnianych.
- Używaj miękkich szczotek i ścierek zgodnie z zaleceniami producenta myjki parowej.
- Nie używaj nadmiernej siły ani ciśnienia pary na etykietach.
- Upewnij się, że łóżko jest suche, a wszystkie zanieczyszczenia z procesu czyszczenia zostały usunięte z łóżka przed ponownym użyciem.

- Upewnij się, że wszystkie funkcje elektryczne działają normalnie po wyczyszczeniu i wysuszeniu łóżka.



Nie używaj do łóżka węży/dyszy wysokociśnieniowych, ponieważ mogą one spowodować uszkodzenie elementów elektrycznych.

12. KONSERWACJA I PRZEGLĄDY

Tylko autoryzowany personel serwisowy i pracownicy Timago International Group są uprawnieni do dokonywania napraw i ingerencji w strukturę łóżka. Producent nie bierze odpowiedzialności za naprawy przez nieautoryzowanych serwisantów. Nie przestrzeganie tej zasady może spowodować utratę gwarancji producenta. Przeglądów łóżek może dokonywać, każda przeszkolona osoba oraz personel serwisowy. **Łóżka wszystkich typów powinny przechodzić przeglądy minimum raz na rok.** Producent zaleca, aby opiekun wykonywał częste wizualne i czynnościowe sprawdzanie łóżka i jego funkcjonalności. Jeśli widoczne są jakiegokolwiek ślady uszkodzenia bądź łóżko nie działa tak jak powinno należy wycofać je z użytku do czasu, kiedy zostanie naprawione i będzie ponownie zdadne do użycia.

Okresowo sprawdź i upewnij się że:

- Funkcje łóżka działają tak jak powinny.
- Nie brakuje żadnej części i wszystkie elementy złączne są dokładnie dokręcone.
- Wszystkie akcesoria i wyposażenie dodatkowe są zamontowane poprawnie i dokładnie dokręcone.
- Żadna część nie wykazuje oznak nadmiernego zużycia (m.in. nie występują pęknięcia w pobliżu miejsc spawanych).
- Rama jest sprawna mechanicznie.
- Elementy systemu elektrycznego nie wykazują oznak zużycia – w przeciwnym wypadku niezwłocznie odłącz łóżko od sieci zasilającej i usuń z użycia.
- Łóżko jest czyszczone zgodnie z wytycznymi zawartymi w tej instrukcji.

12.1. PRZEGLĄD GENERALNY

Producent zaleca, aby minimum raz na rok łóżka przechodziły procedurę serwisową.

Aby przeprowadzić przegląd postępuj zgodnie z poniższymi instrukcjami:



- Brak przeprowadzania kontroli z zalecaną częstotliwością może negatywnie wpłynąć na podstawowe działanie łóżka, a w rezultacie narazić pacjenta na ryzyko.
- Zawsze odłączaj łóżko od sieci zasilającej przed przystąpieniem do jakichkolwiek czynności konserwacyjnych (jeżeli tylko nie są sprawdzane funkcje elektryczne łóżka).
- Zabrania się modyfikowania konstrukcji łóżka bez pisemnej zgody producenta – może to powodować wystąpienie zagrożenia.
- W trakcie jakichkolwiek czynności konserwacyjnych bądź przeglądowych łóżko nie powinno być użytkowane przez



pacjenta. Jeżeli nie jest to możliwe ze względu na mobilność użytkownika, należy przeprowadzić ocenę ryzyka. Jeżeli w jej wyniku zostanie uznane, że jest to bezpieczne, należy zadbać o to, aby serwisant unikał kontaktu z pacjentem w trakcie pracy przy elementach elektrycznych.

- Elementy systemu elektrycznego mogą być wymieniane jedynie przez autoryzowany personel serwisowy lub serwisantów producenta..
- Jedynie elementy zatwierdzone przez producenta, przewidziane dla łóżek typu DREAM-TIM mogą być używane – w razie jakichkolwiek wątpliwości skontaktuj się z producentem lub lokalnym dystrybutorem.
- Bezwzględnie zabrania się podejmowania prób zmiany okablowania jakichkolwiek elementów łóżka.
- Wraz z upływem czasu dodatkowe zasilanie awaryjne może emitować zwiększoną ilość łatwopalnego gazu stwarzając ryzyko wybuchu/pożaru. Producent zaleca wymianę akumulatorów co 4 lata lub wcześniej.

Aby zapewnić niezbędną prawidłowość działania łóżka, należy przeprowadzić następujące kontrole:

- Sprawdź czy wszystkie funkcje elektryczne działają poprawnie.
- Sprawdź czy kabel zasilający, zasilacz, wtyczki oraz kable siłowników i pilota są w dobrym stanie. Jeżeli nie, to odłącz łóżko od sieci zasilającej i wycofaj z użycia dopóki części zamienne nie będą dostępne. Uszkodzone elementy muszą być zastąpione przez nowy komplet. Zabronione jest naprawianie uszkodzonego kabla lub wtyczki.
- Sprawdź czy zaślepka/zaśleпки zabezpieczające wtyczki siłowników i wtyczkę kabla zasilania w skrzynce kontrolnej jest/są zamontowane.
- Sprawdź czy wszystkie cztery rączki (uchwyty) platformy materaca są obecne. Wszystkie cztery rączki powinny być obecne w trakcie używania łóżka.
- Sprawdź czy wszystkie nakrętki i śruby są dokręcone i żadnej nie brakuje.
- Sprawdź czy nie brakuje żadnej śruby dociskowej, śruby zabezpieczającej i pokrętła.
- Sprawdź czy sekcja pleców jest sprawna mechanicznie.
- Sprawdź czy sekcja nóg (w tym funkcja zgięcia kolan) działa poprawnie.
- Sprawdź czy są obecne wszystkie etykiety (naklejki) i czy są czytelne.
- Podnieś i opuść poręczce. Sprawdź czy ruszają się płynnie.
- Sprawdź funkcjonowanie i stan szyn aluminiowych w szczycie leża.
- Sprawdź czy poręczce blokują się automatycznie w najwyższej pozycji.
- Sprawdź czy blokada kół jezdnych działa poprawnie i czy po zablokowaniu są rzeczywiście nieruchome.

- Sprawdź czy rama łóżka nie nosi oznak nadmiernego zużycia (w szczególności czy nie występują pęknięcia w pobliżu spawów).
- Sprawdź czy elementy drewniane nie noszą oznak nadmiernego zużycia (nie występują na nich deformacje lub pęknięcia).
- Jeżeli istnieje podejrzenie niezgodności wymiarów jakiegokolwiek przestrzeni pomiędzy elementami łóżka z jego specyfikacją, należy usunąć łóżko z użycia dopóki wymiary nie zostaną potwierdzone.
- W przypadku łóżek wyposażonych w dodatkowe zasilanie awaryjne należy sprawdzić, czy system zasilania awaryjnego jest w stanie odpowiednio zasilać łóżko.

W przypadku istnienia jakichkolwiek wątpliwości odnośnie prawidłowej wymiany któregoś z elementów skontaktuj się z lokalnym dystrybutorem lub producentem. Odwołując się na listę elementów zawierającą informacje o kodach elementów i szczegółach złożenia – kopia jest dostępna u Twojego lokalnego dystrybutora.

12.2. ŻYWOTNOŚĆ

Żywotność łóżek DREAM-TIM wynosi 10 lat* (z wyłączeniem systemów zasilania awaryjnego – dla których żywotność wynosi 1 rok – i materacy), zakładając że łóżka i związane z nimi akcesoria są serwisowane i konserwowane zgodnie z informacjami wyszczególnionymi w tym rozdziale oraz indywidualnymi instrukcjami dostarczonymi z wybranymi akcesoriami.

Po upływie czasu życia, łóżko należy wycofać z użycia zgodnie z lokalną polityką gospodarki odpadami.

* Nie dotyczy systemu elektrycznego – patrz sekcja 15.4.

12.1. WYKRYWANIE USTEREK

Poniżej opisano najczęstsze awarie/błędy w działaniu, jakie mogą wystąpić w trakcie użytkowania łóżka. W przypadku wystąpienia usterki należy zastosować poniższe instrukcje, które mogą pomóc w diagnozie usterki lub skontaktować się z serwisem.

Opis usterki	Możliwa przyczyna	Naprawa
Funkcje elektryczne nie działają	Funkcje pilota są zablokowane	Odblokuj funkcje pilota kluczem blokady (patrz sekcja 8.5.3)
	Kabel zasilający nie jest wpięty do skrzynki kontrolnej lub gniazda sieciowego	Sprawdź czy dioda „power on” jest zapalona na pilocie i czy kabel zasilający ma wpięte obie końcówki
	Przepalony bezpiecznik w skrzynce kontrolnej	Sprawdź czy dioda „zasilania” świeci na pilocie; jeżeli nie, odłącz łóżko od sieci zasilającej i skontaktuj się z serwisem

Opis usterki	Możliwa przyczyna	Naprawa
	Siłownik/pilot ma niepodłączony kabel	Sprawdź wpięcie wtyczek w skrzynce kontrolnej
	Uszkodzenie kabla zasilającego, kabla siłownika lub kabla pilota	Odłącz łóżko od źródła zasilania sieciowego i skontaktuj się z serwisem (prawdopodobnie będą potrzebne części zamienne)
	Cykl pracy skrzynki kontrolnej został przekroczony – możliwe trwałe uszkodzenie	Niezbędne będzie zakupienie nowej skrzynki kontrolnej
Funkcje elektryczne działają wolno	Duże obciążenie łóżka	Usuń obciążenie
	Łóżko jest zasilane wyłączenie przez system zasilania awaryjnego	Sprawdź czy kabel sieciowy jest podłączony z obu stron, oraz czy na pilocie świeci kontrolka zasilania
Nieprawidłowe funkcje działają w trakcie sterowania pilotem	Kable siłowników są wpięte do nieprawidłowych portów w skrzynce kontrolnej	Sprawdź czy podpięte kable odpowiadają oznaczeniom na skrzynce kontrolnej – prawidłowe podłączenie opisano w sekcji 6.3.
Łóżko jest niestabilne	Poluzowane śruby dociskowe	Dokręć śruby dociskowe



W trakcie czynności regulacyjnych i konserwacyjnych należy zwrócić szczególną uwagę, aby żadna część ciała nie znalazła się w strefie potencjalnego ryzyka (ruchome: część pleców i nóg, układ podnoszenia, oraz poręczce).

13. POSTĘPOWANIE Z ZUŻYTYMI ELEMENTAMI

Jeżeli dobiegnie końca czas życia konstrukcji łóżka/akcesoriów lub systemu elektrycznego postępuj zgodnie z lokalnym prawem dotyczącym utylizacji śmieci i ZSEIE (Zużyty sprzęt elektryczny i elektroniczny).

System elektryczny wchodzący w skład łóżka nie jest przeznaczony do składania z odpadami komunalnymi. Niektóre z elementów elektrycznych mogą być szkodliwe dla środowiska, jednak mogą być odzyskane i ponownie użyte/wprowadzone do obiegu.

Elementy stalowe, plastikowe i drewniane powinny być oddzielone i usunięte zgodnie z lokalnymi zasadami recyklingu, ponieważ mogą być odzyskane i ponownie użyte.



Przed usunięciem z obiegu łóżko należy zdezynfekować w celu uniknięcia ryzyka zakażenia.

14. KOMPATYBILNOŚĆ ELEKTROMAGNETYCZNA (EMC)

System elektryczny użyty w łóżkach typu DREAM-TIM został zaprojektowany tak aby spełniać wymagania EMC normy PN-EN 60601-1-2, jednakże może on emitować szkodliwe częstotliwości radiowe (RF). Emisje RF od elektrycznego systemu są bardzo niskie i nie powinny powodować żadnych zakłóceń w pracy pobliskiego sprzętu elektrycznego, jednak nadal jest możliwe zakłócenie pracy urządzeń wrażliwych. Jeśli granice odporności systemu elektrycznego są przekroczone system może działać nieprawidłowo.

Zakłócenia mogą być odbierane z nadajników stacjonarnych (np. wieże radiowe i telewizyjne) oraz przenośnej/mobilnej łączności radiowej (np. telefonów komórkowych). Ze względu na rosnącą liczbę telefonów komórkowych innych urządzeń bezprzewodowych możliwość zakłóceń systemu elektrycznego i innych otaczających urządzeń wymaga stosowanie szczególnych środków ostrożności, jakie należy podjąć w zakresie EMC.

Jeśli stwierdzono że łóżko albo jakiegokolwiek alternatywny sprzęt działa nieprawidłowo, należy zidentyfikować źródło fal radiowych, np. poprzez wyłączenie urządzenia (jeśli jest to możliwe), które jest uważane za źródło zakłóceń. Po zidentyfikowaniu źródła zakłóceń należy podjąć środki łagodzące, jak zwiększenie odległości pomiędzy urządzeniami, bądź zmiana kierunku ułożenia urządzeń.

Jeżeli łóżko wciąż działa nieprawidłowo należy je odłączyć od źródła zasilania i skontaktować się z lokalnym dystrybutorem.



- Łóżko nie powinno być używane w sąsiedztwie innych medycznych urządzeń elektrycznych (jeśli jest to możliwe). Jeżeli nie jest to możliwe, to łóżko i towarzyszące medyczne urządzenia elektrycznej powinny być obserwowane w celu zweryfikowania poprawności działania – nie zastosowanie się do wspomnianej wskazówki może spowodować wystąpienie nieprawidłowego funkcjonowania.
- Używanie akcesoriów i kabli innych niż określone lub dostarczone przez producenta może spowodować zwiększoną emisję elektromagnetyczną łóżka i spowodować nieprawidłowe działanie.
- Przenośny sprzęt do komunikacji radiowej (w tym urządzenia peryferyjne, takie jak kable antenowe i anteny zewnętrzne) nie powinny być używane bliżej niż 30 cm od jakiegokolwiek części łóżka (w tym kabli), w przeciwnym razie może dojść do pogorszenia wydajności.

15. SPECYFIKACJA

15.1. DANE TECHNICZNE ŁÓŻKA

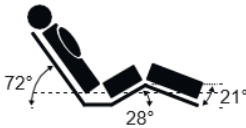
	DREAM-TIM	DREAM-TIM Low	DREAM-TIM z zabudową	DREAM-TIM Low z zabudową
Długość całkowita	2120 mm		2140 mm	
Szerokość całkowita	1025 mm		1055 mm	
Zakres regulacji wysokości leża	386 – 806 mm	192 – 612 mm	386 – 806 mm	192 – 612 mm
Przestrzeń pod łóżkiem (do konstrukcji gdy łóżko jest w najniższej pozycji)	342 mm	150 mm	342 mm	150 mm
Przestrzeń pod platformą materaca (do siłownika gdy łóżko jest w najniższej pozycji)	237 mm	47 mm	237 mm	47 mm
Długość platformy materaca	2000 mm			
Szerokość platformy materaca	900 mm			
Kąty platformy materaca (maksymalne)				
Maksymalna wysokość sekcji podudzia (opcjonalnie – tylko jeśli rastomat jest zamontowany)	130 mm			
Kąt pozycji anty-Trendelenburg	0 - 12°			
Waga części	Sekcja nóg (z metalowymi/drewnianymi lamelami)	16 kg / 16,5 kg		
	Sekcja pleców (z metalowymi/drewnianymi lamelami)	18,5 kg / 19 kg		
	Szczyt łóżka (każdy)	15,5 kg	20 kg	
	Poręczce (zestaw)	11 kg		
Waga całego łóżka na adapterze transportowym (bez poręczy; z metalowymi/drewnianymi lamelami)	66 kg / 67 kg		75 kg / 76 kg	

Dane dotyczące łóżka określają maksymalne kąty, jakie można osiągnąć przy normalnym użytkowaniu dla każdej części platformy podtrzymującej materac w odniesieniu do poziomu. Wysokość platformy materaca to maksymalna i minimalna wysokość od podłogi, jaką można osiągnąć platformą pod materacem podczas normalnego użytkowania.

	DREAM-TIM
Warunki środowiskowe	3, 4 i 5
Wstrząsy i vibracje	Do stosowania na płaskiej, równej podłodze (np. na bazie winylu/dywanu/laminatu)
UV	Przeznaczony wyłącznie do użytku w pomieszczeniach



- Producent zaleca stosowanie pilotów 9-przyciskowych, jeżeli łóżko jest używane w środowisku domowym.
- Łóżko DREAM-TIM Low nie spełnia wymagań normy PN-EN 60601-2-52 dotyczących maksymalnej wysokości platformy materaca i przestrzeni pod łóżkiem. Jeśli wymagania pacjenta są takie, że nie spełnienie wymienionych wymagań wprowadza



potencjalne ryzyko, należy użyć łożko DREAM-TIM– aby uzyskać dalsze informacje sprawdź dane kontaktowe w rozdziale 1.1.

15.2. MAKSYMALNE OBCIĄŻENIE

	DREAM-TIM	WYSIĘGNIK
Obciążenie bezpieczne robocze	200 kg	80 kg
Maksymalna waga użytkownika (pacjenta)	165 kg	-

Obciążenie bezpieczne robocze to suma wagi: pacjenta/użytkownika, materaca, użytych akcesoriów, wag przenoszonych przez akcesoria (wyłączając wagę pacjenta).



Podane powyżej maksymalne obciążenia dotyczą łożka używanego tylko przez jedną osobę. Łóżko nie jest zaprojektowane tak, aby przenosić ciężar gości siedzących z boku łożka. Dodatkowy ciężar może uszkodzić elementy lub spowodować niestabilność łożka, co stwarza ryzyko urazu.

15.3. DANE TECHNICZNE PORĘCZY

Łóżko DREAM-TIM zostało przetestowane i zaakceptowane z poręczami drewnianymi na całej długości leża. W poniższej tabeli zostały przedstawione podstawowe wymiary poręczy przeznaczonych do użycia z wybranym łożkiem.

WYMIAR PORĘCZY (1 szt.)	Długość x Wysokość x Szerokość [mm]
DREAM-TIM *	1986x85x28

** Wymiary zależą od wybranej opcji*

Producent zaleca używanie tylko i wyłącznie poręczy producenta wraz z łożkami producenta. Producent nie zaleca używania łożek DREAM-TIM wraz z poręczami dla pacjentów o wroście mniejszym niż 146 cm – dostawca sprzętu jest odpowiedzialny za zapewnienie przydatności do użytku.



- Chociaż dotożono wszelkich starań aby projekt poręczy bocznych spełniał odpowiednie normy bezpieczeństwa, poręcze nadal mogą stwarzać potencjalne ryzyko śmierci w wyniku uwięzienia i/lub uduszenia.
- Osoby odpowiedzialne za sprzedaż/zakup, dobór do użytku i regulację poręczy bocznych powinny być świadome

potencjalnego ryzyka uwięzienia i/lub uduszenia, gdy łożko jest używane.



- Podczas ustawiania i regulacji poręczy bocznych należy zachować ostrożność, aby zapewnić że wszystkie przestrzenie pomiędzy poręczami, materacem i ramą łożka nie pozwolą na uwięzienie głowy i ciała pacjenta. Ponadto należy rozważyć wielkość i stan fizjologiczny pacjenta oraz przeprowadzić ocenę

aby upewnić się, że odstęp między poręczami nie są wystarczająco duże, aby stwarzać potencjalne ryzyko uwięzienia i /lub uduszenia. Wszystkie osoby odpowiedzialne za opiekę nad pacjentem muszą mieć świadomość, że wymagana jest zwiększona czujność w przypadku zajmowania przez pacjenta łóżka z poręczami.



Dozwolone jest używanie jedynie materacy medycznych. Używanie materacy innych typów grozi uszkodzeniem łóżka.

15.4. DANE ELEKTRYCZNE

	Wtyczka zasilania do ECS	Skrzynka kontrolna ECS
Napięcie:	100 - 240V, 50/60Hz	24-29V
Prąd:	max. 2A	max. 8A
Moc w trybie czuwania:	≤ 0.5W	-
Maksymalna moc urządzenia:	225 VA	-
Ochrona przed porażeniem elektrycznym:	Klasa II	Klasa II
Cykl pracy:*	10% 2 min ciągłej pracy/ 18 min przerwy 5 przełączeń na minutę pracy	

* Łóżka sterowane elektrycznie są przystosowane do użytku w sposób przerywany – nie ciągły. Jeżeli łóżko jest sterowane w sposób ciągły przez okres do 2 minut to należy pozostawić je na co najmniej 18 minut przerwy przed ponownym użyciu w celu umożliwienia ostygnięcia systemu elektrycznemu. **Jeżeli łóżko jest używane w sposób ciągły ponad okres 2 minut i został przekroczony cykl pracy to skrzynka kontrolna może ulec tymczasowemu wyłączeniu lub nieodwracalnemu uszkodzeniu.**

Nie należy używać więcej niż dwóch siłowników jednocześnie!

Standardy bezpieczeństwa: IEC 60601-1: 2005
IEC 60601-2-52:2009
IEC 60601-1-11:2010

Część aplikacyjna dot. ochrony przed porażeniem prądem: Typ B

Ochrona przed porażeniem prądem:



Część aplikacyjna: Platforma materaca
Regulowane sekcje
Szczyty łóżka
Pilot
Poręczce

Klasa wodoszczelności: IPX4 – ochrona przed bryzgami wody

Moc akustyczna: 67dB(A) max

Żywotność: 10 lat

Warunki środowiska:

	Warunki użytkowania*	Warunki transport/przechowywania
Temperatura otoczenia:	+10°C do +40°C**	-20°C do +50°C
Wilgotność:	30% - 75%	30% - 75%
Ciśnienie atmosferyczne:	800 do 1060 hPa	800 do 1060 hPa
Wysokość and poziomem morza:	≤ 2000 m	≤ 2000 m

* Przed podłączeniem do sieci zasilającej i rozpoczęciem użytkowania należy upewnić się, że łóżko osiągnęło temperaturę pokojową. Zaleca się aby łóżko pozostawić na okres co najmniej 2 godzin aby osiągnęło temperaturę pokojową

** Podczas użytkowania łóżka w temperaturze otoczenia 40°C, pilot może osiągnąć temperaturę 42,7°C.

16. AKCESORIA

Łóżko DREAM-TIM zostało przetestowane i zatwierdzone z poniższymi akcesoriami:

- Wysięgnik z uchwytem
- Przedłużka platformy materaca DREAM-TIM (+przedłużka materaca i wydłużone poręcze)
- Dodatkowe zasilanie awaryjne - Emergency Low System
- Drewniana obudowa szczytu łóżka (umożliwiająca przekształcenie wersji standardowej w wersję LUX)*
- Rastomat sekcji nóg
- Uchwyt na kroplówkę

Zawsze skonsultuj z dostawcą lub producentem możliwość zastosowania wybranego akcesorium z Twoją wersją łóżka.

* Drewniana obudowa szczytu łóżka jest dostępna w różnych kolorach wykończenia. Zawsze pamiętaj określić kolor w trakcie zamówienia.

Producent nie może zostać pociągnięty do odpowiedzialności za jakiegokolwiek uszczerbki na zdrowiu lub wypadki spowodowane użytkowaniem wraz z łóżkiem produktów nie zatwierdzonych przez producenta łóżka.

Obowiązkiem opiekuna jest właściwy dobór i dopasowanie produktów oraz zapewnienie kompatybilności łączenia produktów. W przypadku wątpliwości skontaktuj się z dostawcą lub producentem.



- Zabrania się używania akcesoriów, które nie zostały zatwierdzone lub nie są przeznaczone do użytku z łóżkiem – ryzyko wystąpienia zagrożenia spowodowanego niezgodnością kombinacji (łączenia) produktów.
- Producent nie ponosi odpowiedzialności za jakiegokolwiek obrażenia lub incydenty w przypadku zastosowania niezatwierdzonych akcesoriów.

Szczegółowe informacje dotyczące używania poszczególnych akcesoriów wraz z łóżkiem znajdują się w instrukcjach obsługi tych akcesoriów.

16.1. MATERAC I PORĘCZE

Łóżko DREAM-TIM zostało przetestowane i zaakceptowane z wybranymi materacami..
Skontaktuj się z producentem lub dystrybutorem aby dobrać materac odpowiedni do Twojego łóżka.



- Niezatwierdzone przez producenta materace i poręcze boczne stwarzają ryzyko uwięzienia użytkownika.
- Producent deklaruje, że zaakceptowane materace są odpowiednie do stosowania z poręczami, jednak należy przeprowadzić analizę ryzyka aby upewnić się, że przestrzeń pomiędzy poręczami a innymi materacem (gdy poręcze są w pełni opuszczone) jest akceptowalna i nie wprowadza ryzyka w trakcie wchodzenia i wychodzenia z łóżka.
- Jeżeli materace dynamiczne są używane bez nadstawki na poręcze, należy przeprowadzić analizę ryzyka aby upewnić się, że przestrzeń pomiędzy materacem a poręczami gdy są w pełni podniesione jest akceptowalna i nie wprowadza ryzyka dla pacjenta.
- Jeśli materac dynamiczny jest ustawiony na niskie ciśnienie, należy rozważyć przestrzeń utworzoną przez ściskanie komórek na krawędzi materaca i poręczy. Należy przeprowadzić ocenę ryzyka pacjenta, aby upewnić się że nie występuje ryzyko uduszenia pacjenta.



- Należy upewnić się, że użyty materac jest prawidłowego rozmiaru i typu i został umieszczony na łóżku prawidłowo, tj. że jest on umieszczony pomiędzy uchwytami materaca po bokach łóżka – nieprawidłowy materac może stwarzać ryzyko uwięzienia i/lub upadku pacjenta.
- Należy upewnić się, że zastosowane poręcze i materac zostały dobrane poprawnie – nieprawidłowy dobór produktów może stwarzać ryzyko uwięzienia.
- Zabronione jest używanie materacy dynamicznych z łóżkiem z przedłużką platformy materaca, ze względu na brak dostępności odpowiednich przedłużeń materaca, które mogłyby wypełnić powstałą szczelinę wprowadzającą ryzyko.



- Należy upewnić się, że skrzynka sterująca materacem dynamicznym nie jest umieszczona na poręczach bocznych – ryzyko uszkodzenia w wyniku upadku przy/po opuszczeniu poręczy.
- Podczas montażu materaca upewnij się, że został on umieszczony w uchwytach platformy materaca.
- Należy zwrócić uwagę, aby materace dynamiczne były mocowane tylko do ruchomych części platformy materaca. Jeżeli pasy mocujące zostaną nieprawidłowo zamocowane

wokół głównych sekcji platformy materaca, może dojść do poważnych uszkodzeń różnych elementów łóżka. W razie wątpliwości skontaktuj się z swoim dostawcą lub producentem.



Producent nie może zostać pociągnięta do odpowiedzialności za jakiegokolwiek uszczerbki na zdrowiu lub wypadki spowodowane użytkowaniem wraz z łóżkiem produktów nie zatwierdzonych przez producenta łóżka.

Obowiązkiem opiekuna jest właściwy dobór i dopasowanie produktów oraz zapewnienie kompatybilności łączenia produktów. W przypadku wątpliwości skontaktuj się z dostawcą lub producentem.

16.2. WYSIĘGNIK

Łóżko jest wyposażone w wysięgnik z trójkątnym uchwytem o regulowanej długości o pasa. Aby zamontować wysięgnik:

- Zablokuj wszystkie 4 kółka jezdne.
- Wybierz jedno z dwóch gniazd wysięgnika znajdujących się w narożnikach platformy materaca (od strony szczytu głowy).

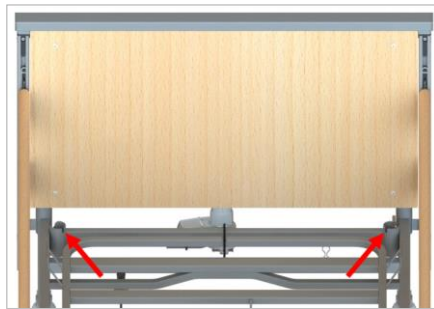

- Umieść wysięgnik w wybranym gnieździe wysięgnika. **Uwaga!** Upewnij się, że bolec pozycjonujący jest umieszczony w rowku pozycjonującym.
- Na wysięgniku umieść regulowany pas z uchwytem trójkątnym. Zwróć uwagę aby pas uchwyty znalazł się pomiędzy bolcami pozycjonującymi.

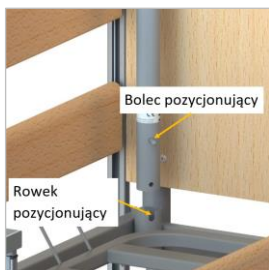

- Montaż wysięgnika **w miejscu do tego nie przeznaczonym** stwarza ryzyko uszczerbku na zdrowiu lub wypadku.
- W celu zapewnienia użytkownikowi bezpieczeństwa w trakcie użytkowania wysięgnika, upewnij się że wysięgnik został zamontowany poprawnie.

17. GWARANCJA

Produkt objęty jest gwarancją, której warunki zostały opisane w otrzymanej przez Państwa karcie gwarancyjnej. Do celów gwarancyjnych należy zachować dowód zakupu (paragon lub fakturę).



Timago International Group
Spółka z o.o. i Spółka – Spółka komandytowa ul.
Karpacka 24/12
43-316 Bielsko-Biała, Polska

T.: +48 33 499 50 00,
F.: +48 33 499 50 11,
E.: info@timago.com

