

# VERMEIREN

Interval

INSTRUKCJA OBSŁUGI





## **Instrukcje dla wyspecjalizowanego sprzedawcy**

Niniejsza instrukcja obsługi jest nieodłączną częścią produktu i musi być dołączona do każdego sprzedawanego produktu.

Wersja: B, 2013-06

Wszelkie prawa zastrzeżone, łącznie z tłumaczeniem.

Żadna część niniejszej instrukcji nie może być powielana w jakiegokolwiek formie (drukowanej, fotokopii, mikrofilmu ani innej) bez pisemnej zgody wydawcy, nie może być również przetwarzana, kopiowana ani rozprowadzana za pomocą systemów elektronicznych.

© N.V. Vermeiren N.V. 2013



## Spis treści

<b>Wstęp</b> .....	<b>2</b>
<b>1 Opis produktu</b> .....	<b>3</b>
1.1 Przeznaczenie .....	3
1.2 Parametry techniczne .....	4
1.3 Elementy składowe .....	5
1.4 Objasnienia symboli.....	5
1.5 Akcesoria.....	5
1.6 Zasady bezpiecznego użytkowania .....	6
<b>2 Sposób użycia</b> .....	<b>7</b>
2.1 Sterowanie ręczne wraz z funkcją blokady .....	7
2.2 Obsługa kółek jezdnych .....	8
2.3 Zabezpieczenie końcówki kabla.....	8
2.4 Przewód zasilania.....	9
2.5 Awaryjne opuszczanie zagłówka.....	10
2.6 Bariery.....	10
2.7 Wysięgnik.....	11
2.8 Kładzenie się i wstawanie z łóżka.....	11
2.9 Przejeżdżanie.....	11
2.10 Schemat połączenia przewodów .....	12
<b>3 Montaż i regulacja</b> .....	<b>12</b>
3.1 Narzędzia.....	12
3.2 Sposób dostawy.....	13
3.3 Montaż.....	14
<b>4 Konserwacja</b> .....	<b>16</b>



## Wstęp

Przed wszystkim pragniemy Państwu podziękować za zaufanie, jakim nas Państwo obdarzyli, dokonując wyboru jednego z naszych wózków inwalidzkich.

ŁÓŻKO Vermeiren są konstruowane na podstawie wieloletnich badań i doświadczenia. W procesie projektowania szczególną uwagę poświęcono łatwości użycia i solidności.

Na szacowaną żywotność ŁÓŻKO olbrzymi wpływ ma konserwacja oraz pielęgnacja wózka.

Niniejsza instrukcja pomoże Państwu zapoznać się z obsługą wózka.

Postępowanie zgodnie z instrukcją użytkownika oraz instrukcją konserwacji stanowi zasadniczy warunek gwarancji.

Niniejsza instrukcja obsługi odzwierciedla aktualny stan produktu. Firma Vermeiren zastrzega sobie jednak prawo do wprowadzenia zmian bez obowiązku dostosowania lub wymiany wcześniej dostarczonych modeli.

W razie jakichkolwiek pytań prosimy kontaktować się ze sprzedawcą.

## 1 Opis produktu

### 1.1 Przeznaczenie

Zakupione przez Państwa łóżko rehabilitacyjne model Interval zostało zaprojektowane z myślą o zapewnieniu pełnego komfortu. Model ten oferuje szereg możliwości dostosowania do indywidualnych potrzeb użytkownika, które opisane zostały w dalszej części instrukcji.

Prezentowany model łóżka rehabilitacyjnego został zaprojektowany z myślą o dorosłym pacjencie (w wieku od 12 lat, o max. Ciężar pacjenta (patrz tabela 1)).

Łóżko to powinno posiadać odpowiednio dobrany materac (zalecany: min. gęstość pianki RG 35, grubość 120 mm, ciężar maks. 20 kg)

A także modułowa konstrukcja złoża umożliwiającą pełne użytkowanie łóżka przez osoby niepełnosprawne, osoby starsze lub w czasie rekonwalescencji zarówno w ośrodkach opieki zdrowotnej jak i w domu.

W celu dostosowania produktu do indywidualnych wymagań:

- rozmiary i masa ciała (maks. 150 kg dla Interval 90 cm, maks. 240 kg dla Interval 120 cm i maks. 240 kg dla Interval 140 cm);
- stan fizyczny i psychiczny;
- warunki mieszkaniowe;
- otoczenie;

muszą zostać wzięte pod uwagę.

Łóżko powinno być wykorzystywane zgodnie z klasą warunków środowiskowych 4 z ISO 60601-2-52: „opieki prowadzonej w warunkach domowych gdzie medyczne urządzenie elektryczne jest używane w celu załagodzenia lub zrównoważenia skutków obrażeń, niepełnosprawności lub choroby”.

Z łóżka należy korzystać wyłącznie na powierzchniach, na których wszystkie cztery koła dotykają podłoża.

Łóżka nie należy wykorzystywać w roli drabiny, nie służy ono również do transportu ciężkich lub gorących przedmiotów.

Eksploatacja łóżka na matach, dywanach lub luźnych przykryciach podłogowych może spowodować ich uszkodzenie oraz znacznie utrudnia manewrowanie.

Należy korzystać wyłącznie z akcesoriów zatwierdzonych przez firmę Vermeiren. Korzystanie z łóżka w połączeniu z innymi produktami, sprzętem lub urządzeniami z napędem elektrycznym jest niedozwolone.

Producent nie ponosi odpowiedzialności za uszkodzenia spowodowane brakiem lub nieodpowiednim serwisowaniem bądź będące skutkiem nieprzestrzegania zaleceń zawartych w niniejszej instrukcji obsługi.

Postępowanie zgodnie z instrukcją użytkownika oraz instrukcją konserwacji stanowi zasadniczy warunek gwarancji.

## 1.2 Parametry techniczne

(dotyczą łóżka całkowicie zmontowanego)

<b>Producent</b>	Vermeiren Polska			
<b>Adres</b>	Ul. Łączna 1, PL-55-100 Trzebnica			
<b>Typ</b>	Łóżko rehabilitacyjne			
<b>Model</b>	Interval, Interval 120 cm, Interval 140 cm			
Opis	Interval 90 cm	Interval XXL		
		Interval 120 cm	Interval 140 cm	
<b>max. Ciężar pacjenta</b>	<b>Dopuszczalne obciążenie 150 kg</b>	<b>Dopuszczalne obciążenie 240 kg</b>	<b>Dopuszczalne obciążenie 240 kg</b>	
Długość	2080 mm			
Szerokość	1030 mm	1330 mm	1530 mm	
Zakres regulacji wysokości leża:	Płynna regulacja od 370 do 805 mm (bez materaca)			
Masa całkowita (z wyjątkiem poręczy bocznych, wysięgnika oraz trójkątnej rączki)	106 kg	124 kg	139 kg	
Zakres regulacji zagłówka (płynny)	70.5°			
Maksymalny kąt dla części udowej podnóżka	28.5°			
Maksymalny kąt dla części podudowej podnóżka	-20.5°			
max. obciążenie robocze *	185 kg	275 kg	275 kg	
Dopuszczalne obciążenie wysięgnika	Nominal load 80 kg			
Materac	Min. RG 35, 120 mm grubości, 2000 x 900 mm, max. 20 kg	Min. RG 35, 120 mm grubości, 2000 x 1200 mm, max. 20 kg	Min. RG 35, 120 mm grubości, 2000 x 1400 mm, max. 20 kg	
Wysokość przejazdu (pod ramą podnośnika)	145 mm			
Kółka jezdne (4 sztuki)	Ø 125 mm (4.9 in), blokowane			
Motor podnośnika	LA31.28-300-24-001, Linak			
Motor zagłówka	LA31.2JB-100-24-301, Linak			
Motor podnóżka	LA31.2J-100-24-301, Linak			
Sterowanie ręczne	HLW072-002, Linak (Interval typ 1040) HLW073-005, Linak (Interval typ 1042)	HLW073-005, Linak (Interval typ 1042)	HLW073-005, Linak (Interval typ 1042)	
Transformator	CB 09SO-3T-24, Linak			
Parametry prądu transformatora	U in: 230 V~, ± 10%, 50 Hz, I in: max. 1.5 A, Uout: 24V ---, max. 70 VA			
Czas pracy	10%, max. 6 min/h.			
Dopuszczalna głośność pracy	< 65 dB(A)			
Klasa bezpieczeństwa	Bezpieczeństwo kl. II, Typ B / IPX4 (wodoszczelny)			
Temperatura przechowywania i użytkowania	+ 5 °C	+ 41 °C		
Wilgotność powietrza do przechowywania i użytkowania	30%	70%		
<b>Producent zastrzega sobie prawo do wprowadzania zmian parametrów technicznych. Tolerancja pomiarów ± 15mm /1,5 kg / °</b>				
* Max. obciążenie robocze = waga pacjenta + ciężar materaca + ciężar innych akcesoriów				

*Tabela 1: Parametry techniczne*







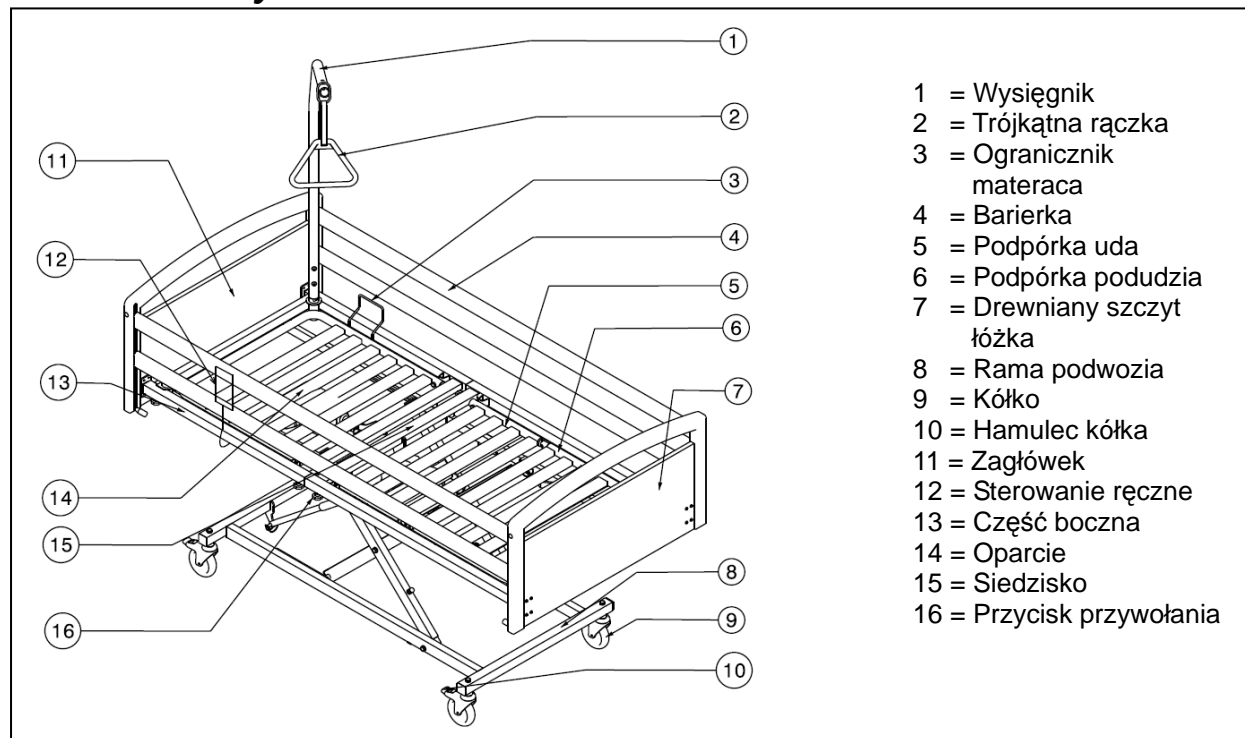

Łóżko spełnia wymogi następujących norm:

- EN 1970: Łóżka z regulacją dla osób niepełnosprawnych: Wymagania i badania  
 EN 1970+ A1: Łóżka z regulacją dla osób niepełnosprawnych: wymagania i badania  
 EN 60601-2-38/A1: Medyczne urządzenia elektryczne - Część 2-38: Szczegółowe wymagania bezpieczeństwa łóżek szpitalnych z napędem elektrycznym

### 1.3 Elementy składowe



### 1.4 Objasnienia symboli

-  Waga maksymalna  
 CE deklaracja  
 Wskazówki bezpieczeństwa  
 Zapoznać się z uwagami użytkownika  
 Właściwa kolejność, sposób, położenie itd.  
 Błędna kolejność, sposób, położenie itd.  
 Klasa bezpieczeństwa II  
 Typ użytkownika B  
 Oznaczenie typu

### 1.5 Akcesoria

-  **OSTRZEŻENIE:** W przypadku stosowania akcesoriów nie wymienionych poniżej należy zachować szczególne środki ostrożności.
- Trzecia drewniana barierka

## 1.6 Zasady bezpiecznego użytkowania

- ⚠ Przed rozpoczęciem użytkowania czy montażu zapoznać się dokładnie z instrukcją obsługi.
- ⚠ Ustawianie i użytkowanie łóżka powinno odbywać się na płaskich, poziomych powierzchniach tak, aby wszystkie kółka jezdne dotykały podłoża.
- ⚠ Zapewnić należy, aby w miejscu użytkowania łóżka nie było przeszkód utrudniających prawidłową eksploatację czy montaż.
- ⚠ W przypadku wystąpienia ryzyka upadku pacjenta z łóżka podczas wstawania czy kładzenia się, ustalić należy najniższą pozycję leża oraz dokonać blokady położenia.
- ⚠ W przypadku braku nadzoru nad pacjentem (o ile takie okoliczności zachodzą) należy ustalić najwyższe położenie barierki po obydwu stronach łóżka a odblokowanie i opuszczanie ich może odbywać się jedynie przez osobę obsługującą.
- ⚠ w trakcie prac montażowych, demontażowych oraz eksploatacyjnych istnieje szczególnie niebezpieczeństwo uszkodzenia rąk.
- ⚠ W trakcie transportu trzymać tylko za stałe, masywne elementy ramy łóżka !
- ⚠ Przed każdym użytkowaniem łóżka sprawdzić i zablokować wszystkie cztery kółka jezdne.
- ⚠ Eksploatacja elektrycznych urządzeń medycznych wewnątrz łóżka jest niedopuszczalna !
- ⚠ Opieranie się o barierki lub wspieranie się na nich grozi wypadkiem !
- ⚠ Przewieszanie się poza obrys łóżka stanowi groźbę wypadku !
- ⚠ Pozostawienie kończyn pomiędzy ruchomymi elementami łóżka grozi ich uszkodzeniem i wypadkiem !
- ⚠ W trakcie czynności regulacyjnych i innych obsługowych zwracać uwagę aby żadna część ciała nie znalazła się w strefie potencjalnego uszkodzenia (ruchome: zagłówek, podnóżek, podnośnik, barierki itd.) !
- ⚠ Podczas regulacji podnóżka czy zagłówek nie należy wsuwać rąk pomiędzy materac a wspomniane części ze względu na ryzyko zranienia kończyn !
- ⚠ Dopuszcza się włączanie wtyczki przewodu zasilającego jedynie do gniazda VDE (220V/230V, 50 Hz).
- ⚠ Wyciąganie wtyczki z gniazdka dopuszczalne jest trzymając tylko za korpus wtyczki a nie za przewód .
- ⚠ Po każdorazowej ręcznej zmianie położenia zablokować ręczne sterowanie za pomocą funkcji blokady.
- ⚠ Eksploatacją łóżka dopuszczalna jest tylko w pomieszczeniach suchych.
- ⚠ Stosować jedynie zalecane materace.
- ⚠ Przy stwierdzeniu deformacji ramy wysięgnika należy go niezwłocznie wymienić na nowy.
- ⚠ Barierki muszą być zamontowane po obydwu stronach łóżka ( od ściany również).
- ⚠ Pamiętać należy, że samodzielna naprawa stwarza niebezpieczeństwo wypadku !
- ⚠ Nie otwierać pokryw motorów czy transformatora !
- ⚠ Transport łóżka może odbywać się wyłącznie bez pacjenta
- ⚠ Zwracać uwagę aby przewody prądowe nie znalazły się pomiędzy zawiasami podnóżka czy zagłówek co grozi awarią.
- ⚠ Wszystkie przewody muszą być tak umieszczone aby nie uległy przetarciu i nie dotykały podłogi.
- ⚠ Stosowanie dodatkowych urządzeń mechanicznych czy elektrycznych jest niedopuszczalne.
- ⚠ Przeglądy, naprawy czy dezynfekcje mogą dokonywać jedynie osoby specjalnie przeszkolone.
- ⚠ Dopuszcza się stosowanie jedynie oryginalnych części dostarczanych przez producenta.
- ⚠ Nie wolno obciążać łóżka powyżej dopuszczalnej wartości.
- ⚠ Zabrania się stosowania w strefie łóżka przedmiotów żarzących się lub płonących (świeczki, papierosy itd.).



- ⚠ W przypadku stwierdzenia uszkodzenia barierek (wygięcia, złamania, pęknięcia itd.) należy je niezwłocznie wymienić na nowe z uwagi na ryzyko wypadku.
- ⚠ Podłączenie łóżka do sieci może spowodować zakłócenie innych urządzeń zewnętrznych. W takiej sytuacji należy natychmiast odłączyć zasilanie łóżka.
- ⚠ Należy bezwzględnie stosować się do wszystkich powyższych uwag.
- ⚠ Łóżko z napędem elektrycznym umieścić w odpowiedniej odległości od gniazdka sieci elektrycznej.
- ⚠ Łóżko medyczne powinno być używane jedynie z wycięgnikiem, który zmieści się w ograniczonej przestrzeni dostępnej dla łóżka.

## 2 Sposób użycia

W niniejszym rozdziale opisano codzienne użytkowanie łóżka. **Instrukcje te są przeznaczone dla użytkownika oraz wyspecjalizowanego sprzedawcy.**

Łóżko rehabilitacyjne jest dostarczane klientowi po złożeniu przez wyspecjalizowanego sprzedawcę. Instrukcje montażu łóżka przeznaczone dla wyspecjalizowanego sprzedawcy zawiera § 3.

- ⚠ **OSTRZEŻENIE:** Ryzyko porażenia prądem - prosimy się upewnić, że przewody nie są ściśnięte.
- ⚠ **OSTRZEŻENIE:** Łóżko medyczne powinno być używane jedynie z wycięgnikiem, który zmieści się w ograniczonej przestrzeni dostępnej dla łóżka.

### 2.1 Sterowanie ręczne wraz z funkcją blokady

Położenie wysokości leża, położenie zagłówka czy podnóżka dokonuje się przy pomocy sterowania ręcznego. Należy zablokować i zamontować pilot na barierce po użyciu.

Możliwe są następujące zmiany ustawień łóżka:

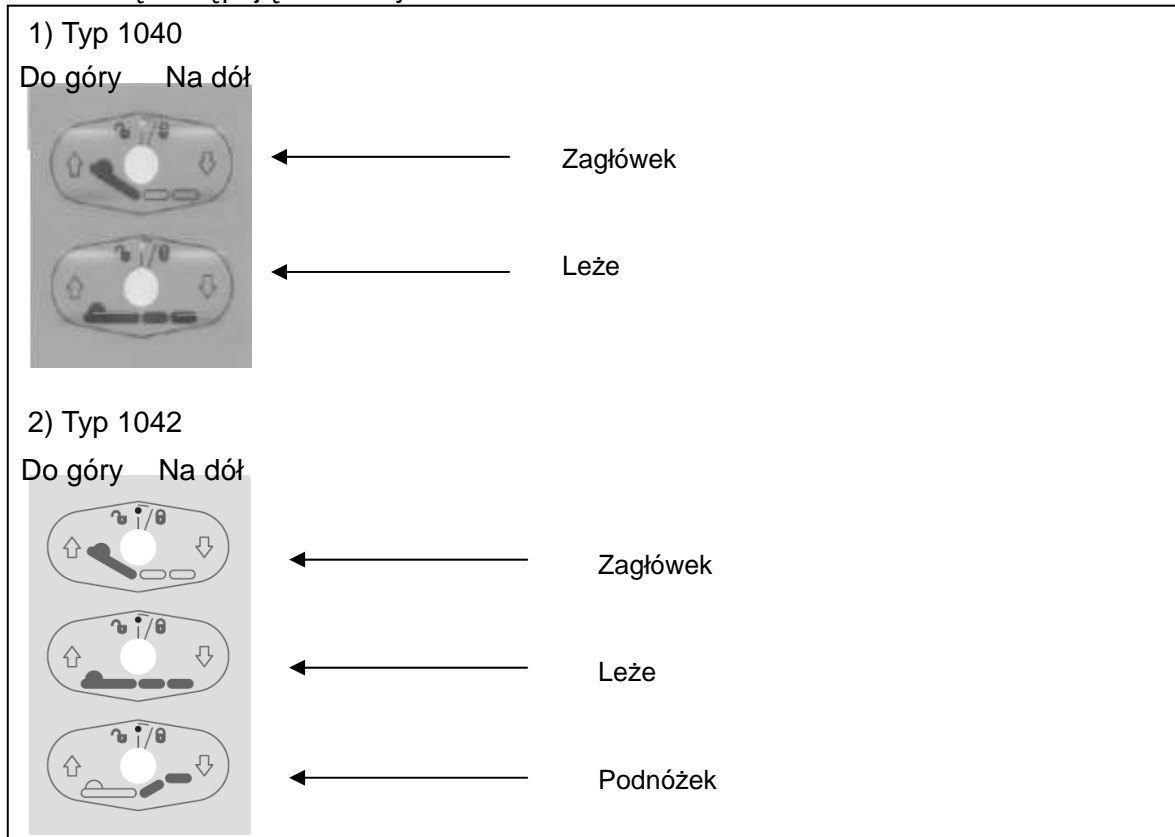

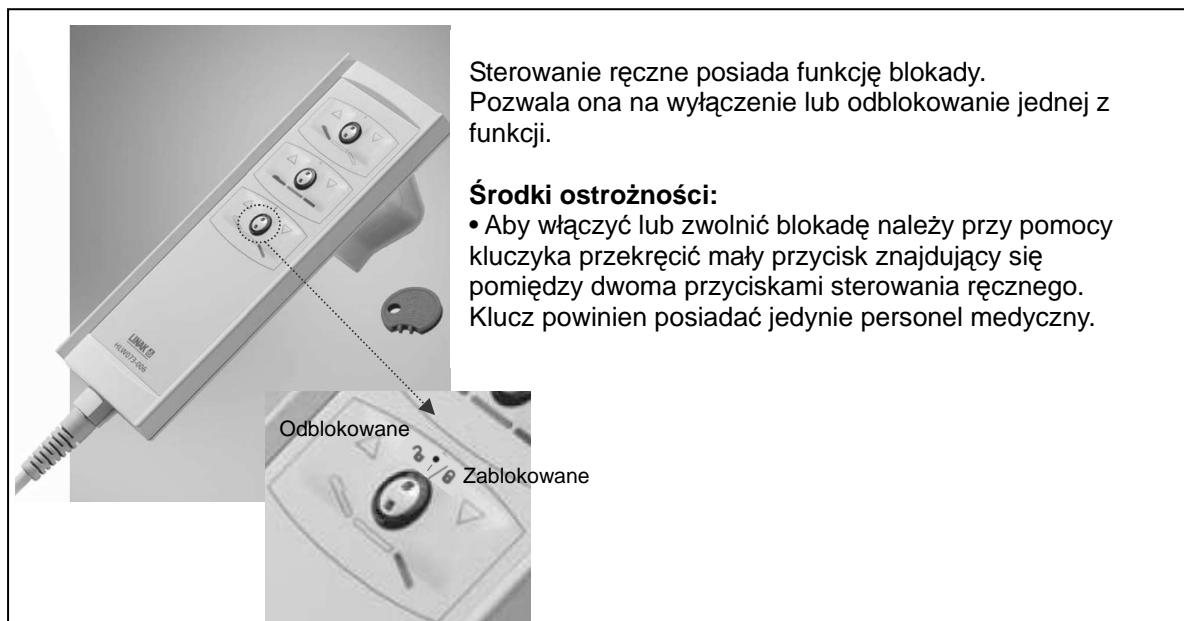

## 2.2 Obsługa kółek jezdnych

- ⚠ **OSTRZEŻENIE:** Na prawidłową pracę kółek jezdnych wpływ ma zużycie oraz zanieczyszczenie ogumienia (woda, olej, ...) – przed każdym użyciem należy sprawdzać stan ogumienia.
- ⚠ **OSTRZEŻENIE:** Kółka jezdne mogą ulec zużyciu – przed każdym użyciem należy sprawdzać ich stan.
- ⚠ **OSTRZEŻENIE:** Niebezpieczeństwo wypadków - wszystkie kółka jezdne powinny być jednocześnie zablokowane. W przypadku zablokowania jedynie jednego kółka, przemieszczanie łóżka jest możliwe

W celu zabezpieczenia łóżka przed niekontrolowanym przemieszczeniem zastosowano wszystkie kółka skrętne z blokadą.

- **Blokowanie (A)**  
Stopkę blokady wcisnąć stopą ku dołowi aż do wyraźnego oporu.
- **Zwalnianie (B)**  
Górną stopkę blokady wcisnąć stopą ku przodowi aż do wyraźnego oporu.

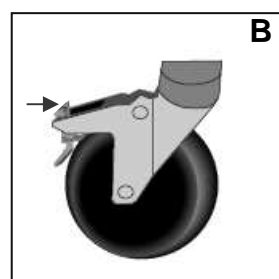
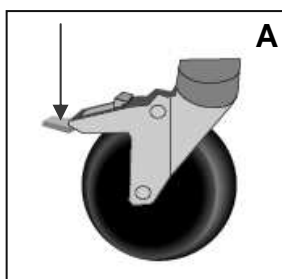

## 2.3 Zabezpieczenie końcówki kabla

- ⚠ **OSTRZEŻENIE:** Adaptor mocowania przewodu zasilającego pod żadnym pozorem nie może być usunięty.
- ⚠ **OSTRZEŻENIE:** Zabrania się nakładania lub zawieszania innych elementów na adapterze.
- ⚠ **OSTRZEŻENIE:** Przewód zasilający należy prowadzić ostrożnie unikając załamań, przeciągania i dotykania podłogi.

Ze względów bezpieczeństwa przewód zasilający posiada element zabezpieczający chroniący wtyczkę przed odłączeniem od transformatora, które mogłoby spowodować uszkodzenie kabla lub zmniejszenie skuteczności ochrony układu przed spryskaniem wodą.

Jednocześnie zabezpiecza też przed niezamierzonym najechaniem na przewód zasilający w przypadku, gdy leżałby on pod łóżkiem. Element ten jest fabrycznie montowany.

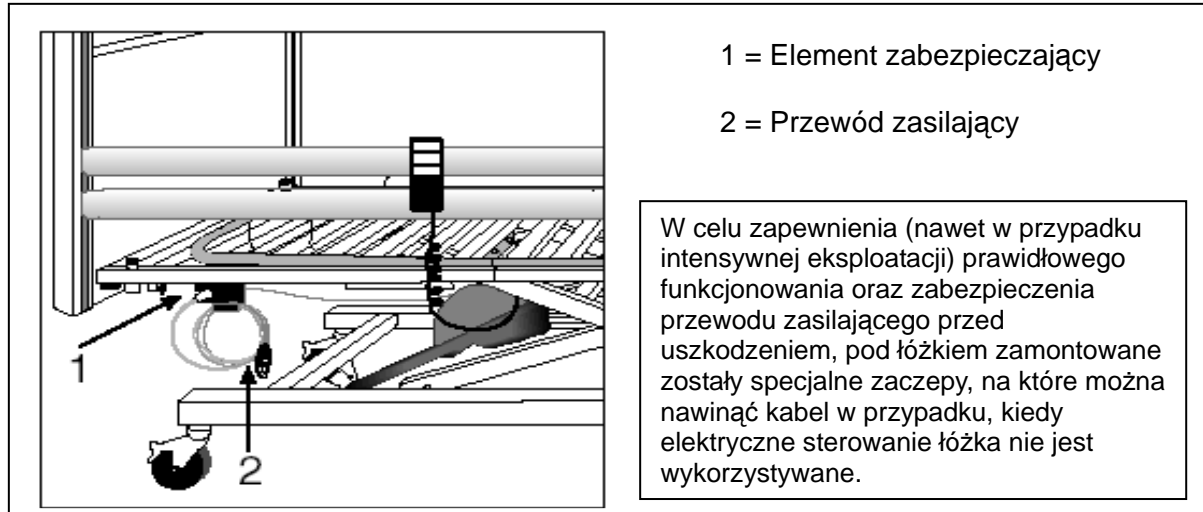

## 2.4 Przewód zasilania

W celu zapewnienia (nawet w przypadku intensywnej eksploatacji) prawidłowego funkcjonowania oraz stanu technicznego przewodu zasilającego, pod łóżkiem zamontowane zostały specjalne zaczepek, na które można nawinąć kabel w przypadku, kiedy elektryczne sterowanie łóżka nie jest wykorzystywane.

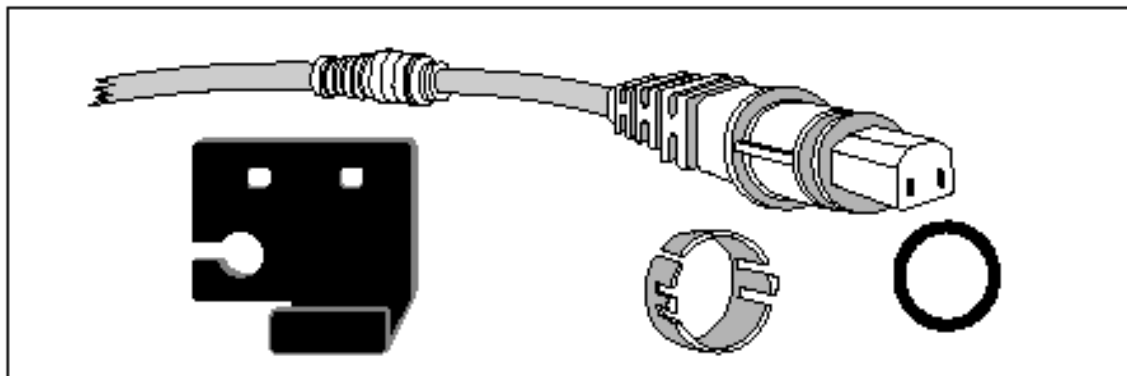

## 2.5 Awaryjne opuszczanie zagłówka

- ⚠ **OSTRZEŻENIE:** Niebezpieczeństwo urazu – sprawdzić, czy pomiędzy częścią podglówkową a ramą nie znajdują się żadne przedmioty lub części ciała.
- ⚠ **OSTRZEŻENIE:** Niebezpieczeństwo urazu – Awaryjne opuszczanie zagłówka może być dokonywane przez minimum dwie odpowiedzialne osoby.

Część podglówkowa leża może zostać obniżona ręcznie (obniżanie awaryjne w przypadku uszkodzenia silnika).

Czynności do wykonania:

1. Należy pewnie przytrzymać zagłówek w celu uchronienia go przed opadnięciem.
2. Następnie druga osoba może wyciągnąć sworzeń mocujący siłownik zagłówka poprzez odgięcie sprężyny zabezpieczającej i wyciągnięcie sworznia z siłownika.
3. Opuścić powoli zagłówek.

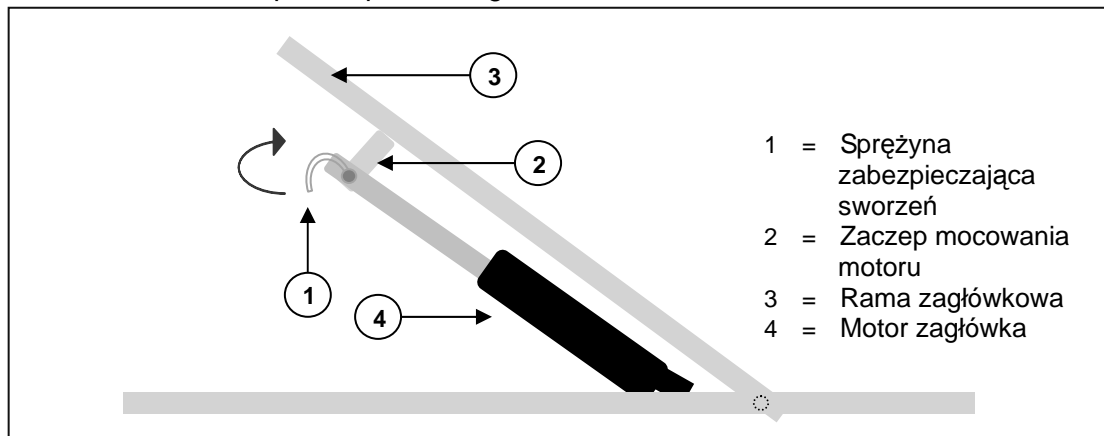

## 2.6 Barierki

Barierki łóżka są niezależnie opuszczane po obydwu stronach leża.

- **Opuszczanie**

- ⚠ **OSTRZEŻENIE:** Niebezpieczeństwo urazu – zabezpieczyć barierki przed niezamierzonym upadkiem.
  - ⚠ **OSTRZEŻENIE:** Niebezpieczeństwo urazu – sprawdzić, czy żadne przedmioty lub części ciała nie wystają powyżej leża!
  - ⚠ **OSTRZEŻENIE:** Niebezpieczeństwo urazu – jeżeli pacjent nie jest nadzorowany nie obniżać barierek po jednej stronie.
1. Górną łatę barierki lekko podciągnąć do góry
  2. Wcisnąć przycisk ② na panelu zagłówkowym lub podnóżkowym
  3. Powoli opuszczać deski barierki do dołu. (Zawsze należy chwytać tylko za górną deskę !)

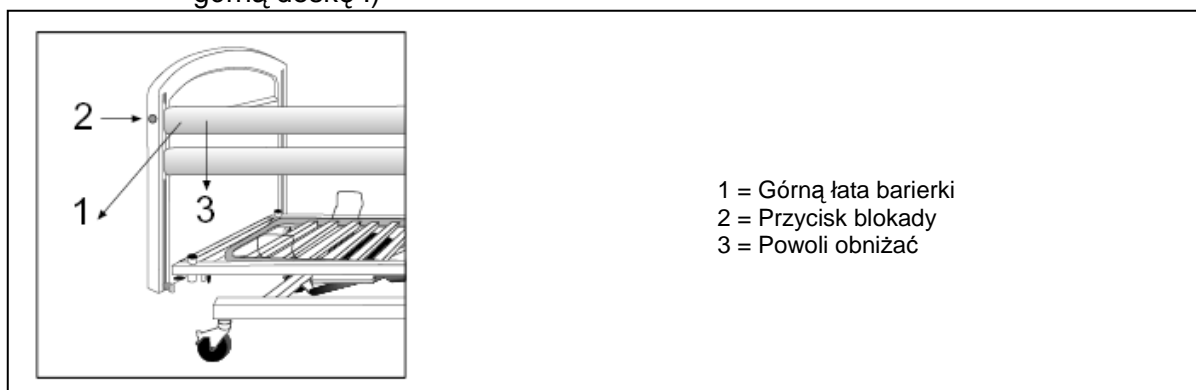

Upewnić się, że funkcje łóżka nie są zaburzone podczas podnoszenia lub obniżania barier, na przykład przez użycie klinów, w celu zapewnienia bezpieczeństwa pacjenta.

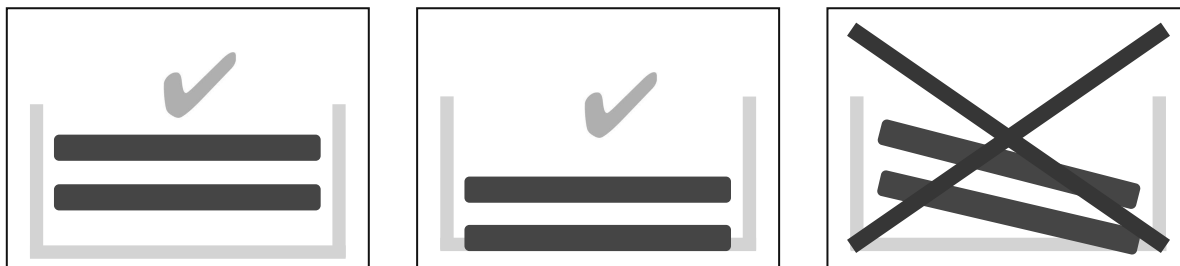

## 2.7 Wysięgnik

Wysięgnik, jaki jest na wyposażeniu łóżka można zamontować po dowolnej stronie ramy zagłówkowej.

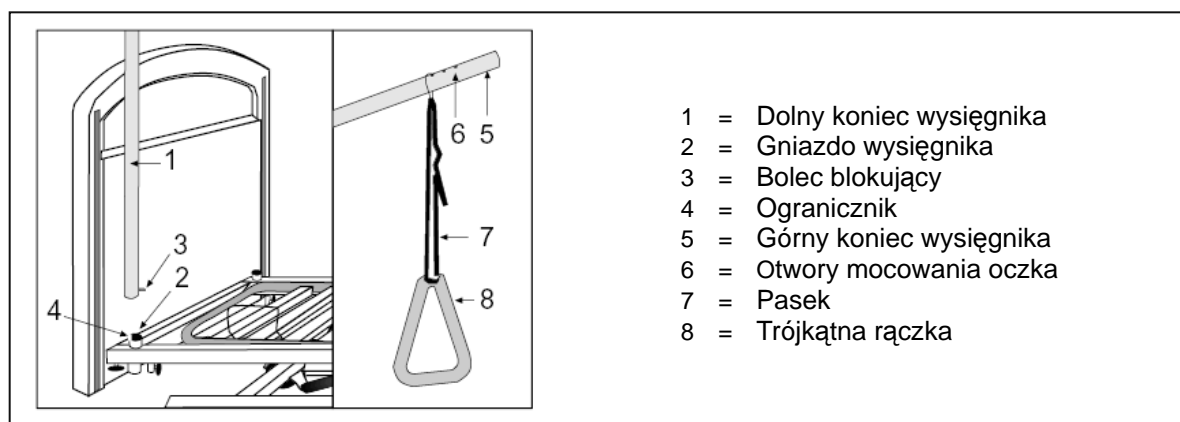

- Dolną rurę wysięgnika (1) umieścić w gnieździe (2) po dowolnej stronie leża.
- Bolec blokujący (3) musi znajdować się w specjalnym ograniczniku (4) wykonanym w gnieździe.
- Nasadzić metalowe oczko zawiesia na górną końcówkę rury wysięgnika (5) i umieścić je w jednym z trzech otworów (6).
- Wyregulować długość paska (7) łączącego oczko z trójkątną rączką (8) stosownie do potrzeb pacjenta i zablokować obraną pozycję.

## 2.8 Kładzenie się i wstawanie z łóżka

**⚠ PRZESTROGA: Ryzyko upadku- Jeśli nie można samemu bezpiecznie położyć się lub wstać z łóżka rehabilitacyjnego, należy poprosić kogoś o pomoc.**

1. Zająć pozycję możliwie jak najbliżej łóżka.
2. Sprawdzić czy kółka jezdne są zablokowane.
3. Wyjąć lub złożyć barierki łóżka.
4. Położyć się/wstać z łóżka.

## 2.9 Przejeżdżanie

**⚠ OSTRZEŻENIE: Ryzyko urazu – upewnić się, że łóżko jest prawidłowo umocowane w samochodzie.**

**⚠ OSTRZEŻENIE: Ryzyko urazu – Transport łóżka może odbywać się wyłącznie bez pacjenta.**

W celu uniknięcia uszkodzeń podczas przejeżdżania łóżkiem należy zdemontować wysięgnik. Odłączyć przewód zasilający i zabezpieczyć przewody przed ocieraniem o podłogę.

## 2.10 Schemat połączenia przewodów

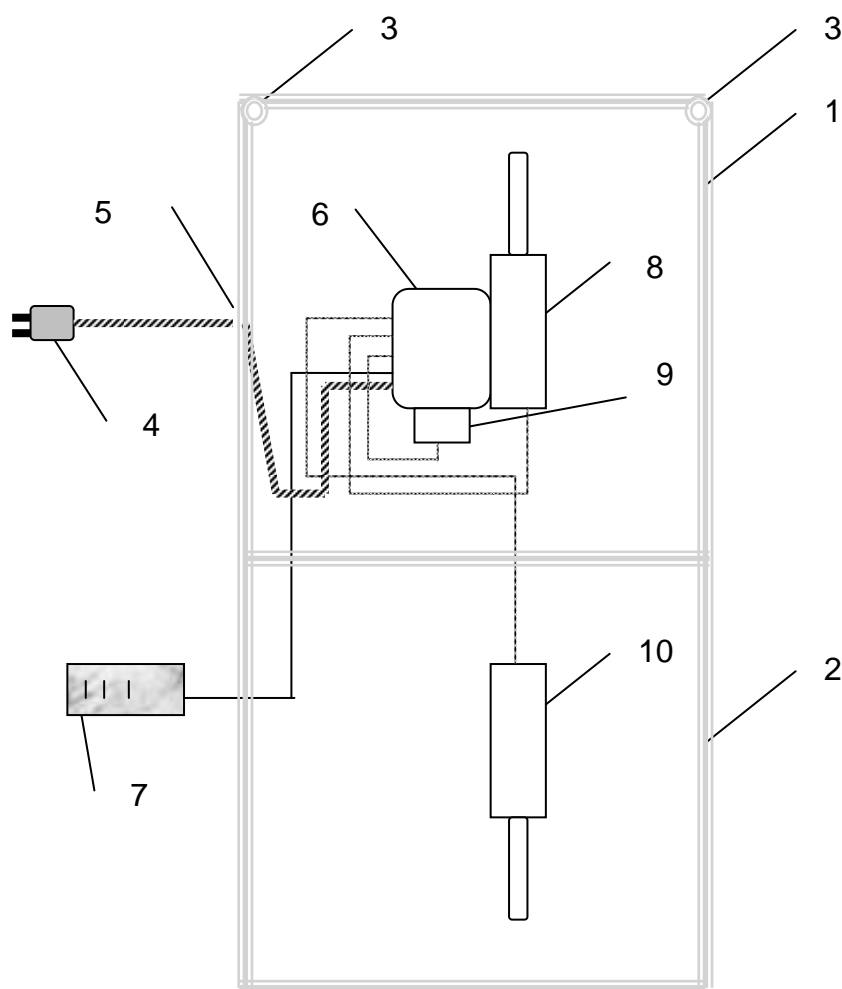

- 1 = Rama leża zagłówkowego
- 2 = Rama leża podnóżkowego
- 3 = Gniazdo wtycznika
- 4 = Przewód prądowy zasilający
- 5 = Adapter mocowania przewodu
- 6 = Transformator / rozdzielacz
- 7 = Pilot
- 8 = Motor zagłówka
- 9 = Motor podnośnika zagłówkowego
- 10 = motor podnośnika podnóżkowego (nie dotyczy modelu Interval 1040 978E)

Nie zgniatać ani nie przytrząskiwać przewodów.

## 3 Montaż i regulacja

Instrukcje zawarte w niniejszym rozdziale są przeznaczone dla wyspecjalizowanego sprzedawcy.

Informacje na temat najbliższych punktów usługowych lub przedstawicieli otrzymać można w najbliższym biurze Vermeiren. Wykaz biur Vermeiren podano na ostatniej stronie.

**⚠ OSTRZEŻENIE:** Istnieje ryzyko stosowania groźnych dla bezpieczeństwa zakresów - Należy używać wyłącznie zakresów opisanych w niniejszej instrukcji.

### 3.1 Narzędzia

Do montażu łóżka wymagane są następujące narzędzia.

- Klucz imbusowy
- Śrubokręt

### 3.2 Sposób dostawy

Dostarczane łóżko Vermeiren Interval będzie zawierało:

#### 1) model Interval typ 1040 90 cm

- Rama podwozia z systemem nożycowym (972) Około 30 kg
- Leże – część podnóżkowa (978E) Około 25 kg
- Leże – część zagłówkowa + transformator i silnik (978E) Około 25 kg
- Drewniane panele (zagłówkowy i podnóżkowy) (965) Około 26 kg
- Barierki (2 x 2 drewniane łąty) (969) Około 11 kg
- Wysięgnik i trójkąt (968) Około 7 kg
- Sterowanie ręczne (z 978E)
- Klucz inbusowy (montażowy) (przy 965)
- Instrukcja obsługi

#### 2) model Interval typ 1042 90 cm

- Rama podwozia z systemem nożycowym (972) Około 30 kg
- Leże – część podnóżkowa + silnik (977E) Około 28 kg
- Leże – część zagłówkowa + transformator i silnik (977E) Około 25 kg
- Drewniane panele (zagłówkowy i podnóżkowy) (965) Około 26 kg
- Barierki (2 x 2 drewniane łąty) (969) Około 11 kg
- Wysięgnik i trójkąt (968) Około 7 kg
- Sterowanie ręczne (z 977E)
- Klucz inbusowy (montażowy) (przy 965)
- Instrukcja obsługi

#### 3) model Interval typ 1042 120 cm

- Rama podwozia z systemem nożycowym (972) Około 35 kg
- Leże – część podnóżkowa + silnik (977E) Około 33 kg
- Leże – część zagłówkowa + transformator i silnik (977E) Około 30 kg
- Drewniane panele (zagłówkowy i podnóżkowy) (965) Około 26 kg
- Barierki (2 x 2 drewniane łąty) (969) Około 11 kg
- Wysięgnik i trójkąt (968) Około 7 kg
- Sterowanie ręczne (z 977E)
- Klucz inbusowy (montażowy) (przy 965)
- Instrukcja obsługi

#### 4) model Interval typ 1042 140 cm

- Rama podwozia z systemem nożycowym (972) Około 40 kg
- Leże – część podnóżkowa + silnik (977E) Około 38 kg
- Leże – część zagłówkowa + transformator i silnik (977E) Około 35 kg
- Drewniane panele (zagłówkowy i podnóżkowy) (965) Około 26 kg
- Barierki (2 x 2 drewniane łąty) (969) Około 11 kg
- Wysięgnik i trójkąt (968) Około 7 kg
- Sterowanie ręczne (z 977E)
- Klucz inbusowy (montażowy) (przy 965)
- Instrukcja obsługi

Użytkowanie łóżka złożonego z nieoryginalnych elementów, stosowanie innych systemów napędu itd. DYSKWALIFIKUJE ten wyrób jako łóżko rehabilitacyjne, pozbawia użytkownika gwarancji na wyrób i odpowiedzialności producenta za wszelkie szkody oraz powoduje natychmiastowe anulowanie Deklaracji Zgodności CE.

### 3.3 Montaż

- ⚠ **PRZESTROGA:** Możliwość przyszczipnięcia – nie wkładać palców pomiędzy elementy łóżka.
- ⚠ **PRZESTROGA:** Ryzyko przytrzaśnięcia – trzymać palce w bezpiecznej odległości od ruchomych części łóżka.

Należy przestrzegać przedstawionej poniżej instrukcji montażu łóżka rehabilitacyjnego.

#### 3.3.1 Rama podwozia

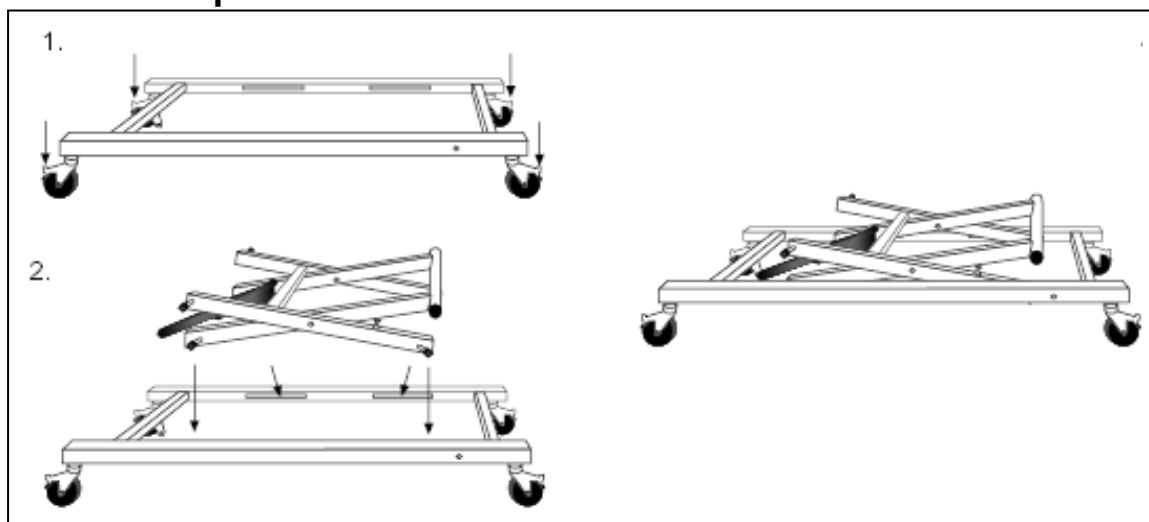

1. Ułożyć ramę z kółkami na płaskiej i równej powierzchni i zablokować wszystkie 4 kółka jezdne naciskając stopą na dźwignię.
2. Zespół nożycowy włożyć w taki sposób by kołki blokujące prawidłowo się zatrzasnęły.

Przewody podłączenia motorów chronić przed zmiążdżeniem.

#### 3.3.2 Rama leża

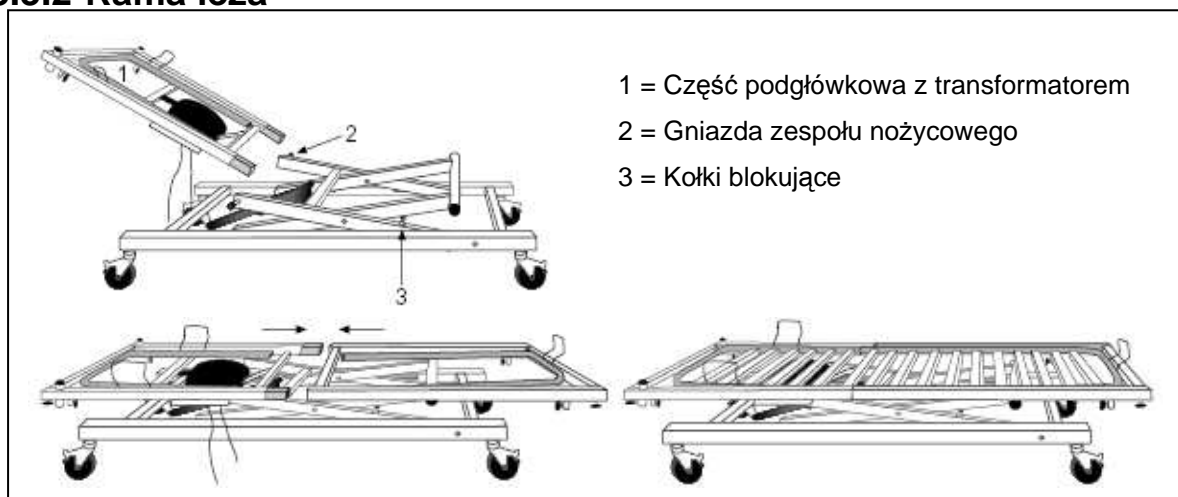

- 1 = Część podgłównowa z transformatorem
- 2 = Gniazda zespołu nożycowego
- 3 = Kołki blokujące

1. Część podgłównowa (z transformatorem) powinna zostać wsunięta do czarnych gniazd zespołu nożycowego. Kołki blokujące leża pełnią funkcję zabezpieczającą.
2. Część podnóżkową z prowadnicami nasunąć na rolki zespołu nożycowego.
3. Połączyć ze sobą sworznie blokujące i zabezpieczyć je na obu końcach śrubami.
4. Ułożyć leża w prowadnicach i delikatnie docisnąć.

Przewody podłączenia motorów chronić przed zmiążdżeniem.



### 3.3.3 Szczyty (zagłówkowy/podnóżkowy)

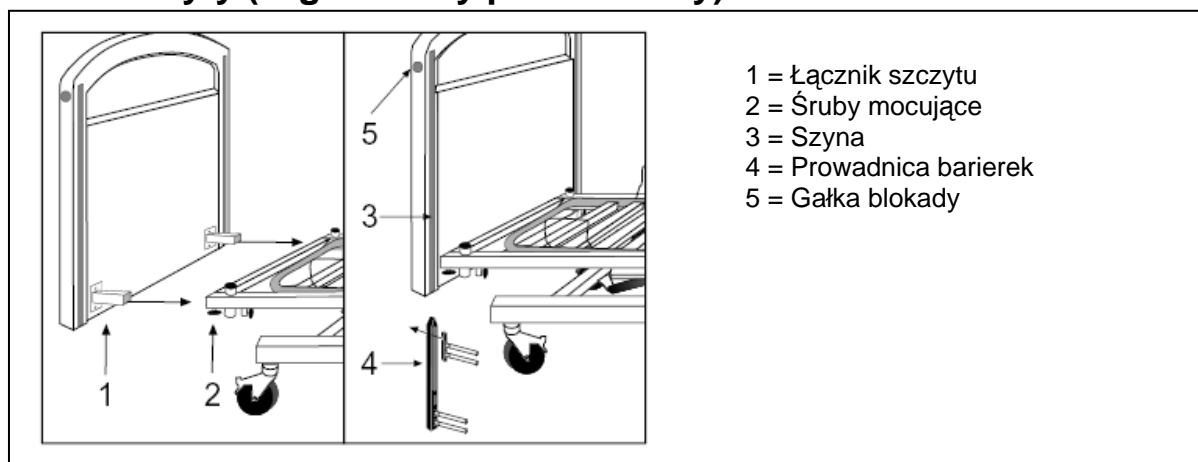

- 1 = Łącznik szczytu
- 2 = Śruby mocujące
- 3 = Szyna
- 4 = Prowadnica barierek
- 5 = Gałka blokady

1. Wykorzystując dołączone śruby oraz podkładki przymocować łączniki do szczytów (wstępny montaż).
2. Drewniane szczyty włożyć do końcówek profili leża i dokręcić przy pomocy śrub mocujących.
3. Wsunąć prowadnice barierek ostrym końcem skierowanym ku górze do szyn znajdujących się w zagłówkowi i podnóżku aż do ich całkowitego połączenia.

### 3.3.4 Barierki

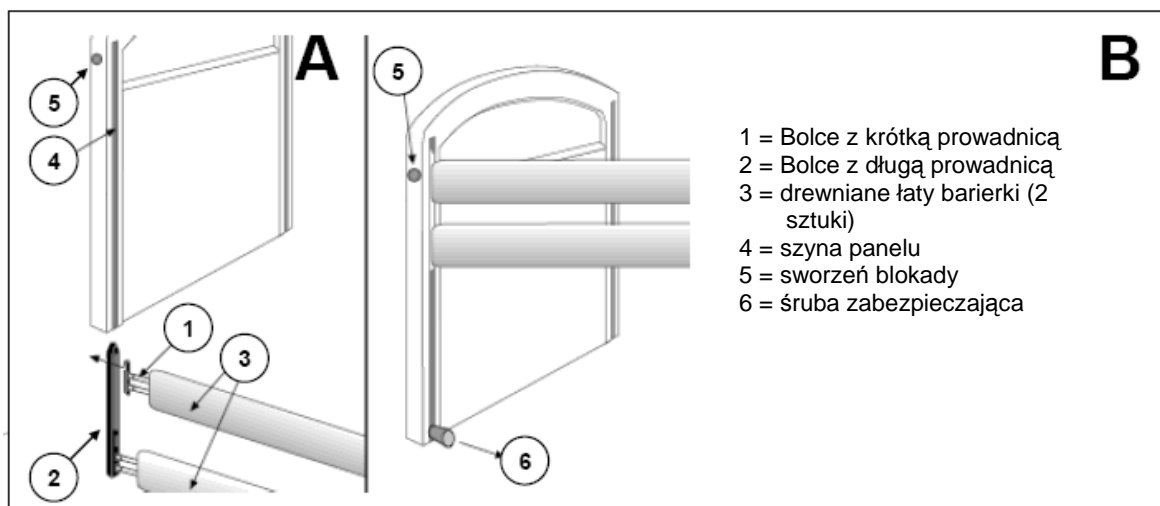

- 1 = Bolce z krótką prowadnicą
- 2 = Bolce z długą prowadnicą
- 3 = drewniane łaty barierki (2 sztuki)
- 4 = szyna panelu
- 5 = sworzeń blokady
- 6 = śruba zabezpieczająca

- A. Do obydwu końców górnej listwy wsunąć bolce z krótką prowadnicą (1). Bolce z długą prowadnicą (2) umieścić na końcach dolnej listwy.

Wsunąć długie prowadnice (2) z dolną listwą po kolei do szyn panelu zagłówkowego i podnóżkowego. Przesunąć całą listwę w górę aż do zatrzaśnięcia. Następnie ponownie odblokować tę prowadnicę aż do końcówki poprzez naciśnięcie przycisku blokady położenia (5) po jednej stronie i pociągnięcie delikatnie w górę górnej listwy.

Przesunąć długą prowadnicę (2) w dół aż do prawie całkowitego jej wysunięcia z szyny. Następnie krótką prowadnicę (1) z drewnianą listwą włożyć pomiędzy ścianki długiej prowadnicy. Trzymając jedynie za górną listwę i ciągnąc w górę wsunąć cały układ prowadnic (1) + (2) do odpowiedniej szyny panelu (4) aż do zablokowania.

- B. Włożyć śruby zabezpieczające (6) i ręcznie dokręcić.

### 3.3.5 Połączenia transformatora

- ⚠ **PRZESTROGA:** Ryzyko urazu – nie dotykać wtyczki mokrymi rękami.
- ⚠ **PRZESTROGA:** Ryzyko urazu – nie zawieszać żadnych przedmiotów na przewodach zasilających oraz nie dopuszczać do innych mechanicznych naprężeń tych przewodów.

1. Wymagane jest gniazdko sieci elektrycznej o napięciu zasilającym 220V/230V o częstotliwości 50Hz zgodne z VDE.
2. Schemat połączeń transformatora przedstawiony został na rysunku poniżej:

W celu odłączenia przewodu zasilającego od gniazdka trzymać jedynie za wtyczkę. Przewodu zasilającego nie zapętlać, nie załamywać i nie kłaść na ostrych krawędziach. Przewód zasilający prowadzący do przełącznika ręcznego chronić przed zmiążdżeniem.

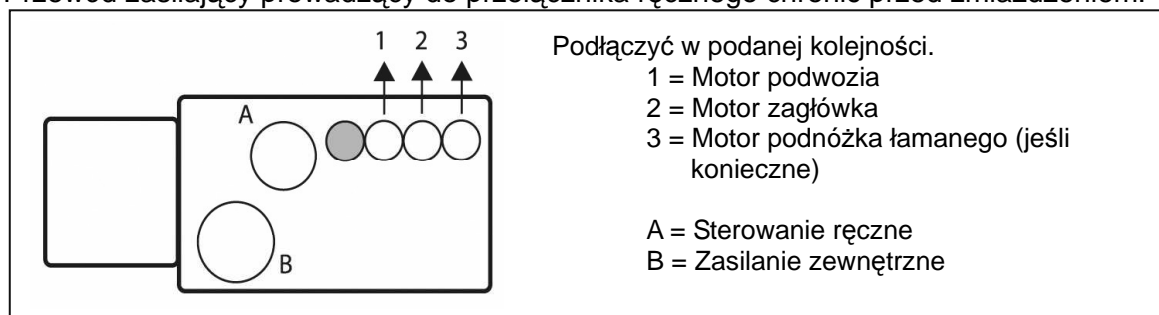

## 4 Konserwacja

Instrukcje dotyczące konserwacji łożka znajdziesz na stronie internetowej firmy Vermeiren: [www.vermeiren.pl](http://www.vermeiren.pl).

## ITALIANO

### GARANZIA CONTRATTUALE

La carrozzina manuale sono garantite 5 anni, la carrozzina ultra leggera 4 anni. Le carrozzine elettroniche, tricicli, letti e altri prodotti: 2 anno contro tutti i difetti di costruzione o di materiale (batterie 6 mesi). Multiposizioni 3 anni. Questa garanzia e' limitata alle sostituzione di parti riconosciute difettose.

### CONDIZIONI

Per far valere la garanzia, e' necessario indirizzarla al vostro distributore di fiducia che presentera' al produttore il tagliando.

### RISERVE

Questa garanzia non potra' essere applicata nei seguenti casi:

- danno dovuto al cattivo ed improprio utilizzo della carrozzina,
- danno subito durante il trasporto,
- incidente o caduta,
- smontaggio, modifica, o riparazione effettuate in proprio,
- usura abituale della carrozzina,
- invio del tagliando di garanzia con la data di acquisto.



**B**

Naam/Nom/Name

Name/Nome

Adres/Adresse/Address

Adresse/Indirizzo

Woonplaats/Domicile/Home

Wohnort/Citta

E-mail

Artikel/Article/Article

Articolo/Articolo

Reeks nr./N° de série/Serie nr.

Serien-Nr./No. di serie

Aankoopdatum/Date d'achat/Date of purchase

Kaufdatum/Data di acquisto

Stempel verkoper/Timbre du vendeur

Dealer stamp/Händlerstempel

Timbro del rivenditore

# VERMEIREN



**WAARBORG  
GARANTIE  
WARRANTY  
GARANTIE  
GARANZIA**

N.V. VERMEIREN N.V.  
VERMEIRENPLEIN 1-15  
B-2920 Kalmthout

Tel.: 00 32 (0)3 620 20 20  
Fax: 00 32 (0)3 666 48 94  
[www.vermeiren.com](http://www.vermeiren.com)

**A**

Naam/Nom/Name

Name/Nome

Adres/Adresse/Address

Adresse/Indirizzo

Woonplaats/Domicile/Home

Wohnort/Citta

E-mail

Artikel/Article/Article

Articolo/Articolo

Reeks nr./N° de série/Serie nr.

Serien-Nr./No. di serie

Aankoopdatum/Date d'achat/Date of purchase

Kaufdatum/Data di acquisto

Stempel verkoper/Timbre du vendeur

Dealer stamp/Händlerstempel

Timbro del rivenditore

## NEDERLANDS

### CONTRACTUELE GARANTIE

Op de manuele rolstoelen geven wij 5 jaar, lichtgewicht rolstoelen 4 jaar. Op de elektronische rolstoelen, driewielers, bedden en andere producten : 2 jaar waarbij op constructie - of materiaalhouren (batterijen 6 maanden). Op multiposite rolstoelen geven we 3 jaar waarbij. Deze garantie is uitdrukkelijk beperkt tot de vervanging van defecte stukken of onderdelen.

### TOEPASSINGSVOORWAARDEN

Om aanspraak te kunnen maken op de waarborg, bezorgt u het garantiecertificaat dat u heeft, bewaard, aan uw Vermeiren dealer. De waarborg is enkel geldig in de zetel van de onderneming.

### UITZONDERINGEN

Deze garantie is niet van toepassing in geval van:

- schade te wijten aan het verkeerd gebruik van de rolstoel,
- beschadiging tijdens het transport,
- een val of een ongeval
- een demontage, wijziging of herstelling uitgevoerd buiten onze firma,
- normale slijtage van de rolstoel,
- niet inzenden van de garantiestrook.

## FRANCAIS

### GARANTIE CONTRACTUELLE

Les fauteuils manuels standard sont garantis 5 ans, les fauteuils ultra légers 4 ans. Les fauteuils électroniques, tricycles, lits et autres produits: 2 ans contre tous vices de construction ou de matériaux (batteries 6 mois). Fauteuils multiposition 3 ans. Cette garantie est expressément limitée au remplacement des éléments ou pièces détachées reconnus défectueux.

### CONDITIONS D'APPLICATION

Pour prétendre à cette garantie, il faut présenter le certificat de garantie que vous avez conservé à votre distributeur Vermeiren. La garantie est uniquement valable au siège de la société.

### RESERVES

Cette garantie ne pourra être appliquée en cas de:

- dommage dû à la mauvaise utilisation du fauteuil,
- endommagement pendant le transport,
- accident ou chute,
- démontage, modification ou réparation fait en dehors de notre société,
- usure normale du fauteuil,
- non retour du coupon de garantie.

## ENGLISH

### CONTRACTUAL WARRANTY

We offer 5 years of warranty on standard wheelchairs, lightweight wheelchairs 4 years. Electronic wheelchairs, tricycles, beds and other products: 2 years (batteries 6 months) and multiposition wheelchairs 3 years. This warranty is limited to the replacement of defective or spare parts.

### APPLICATION CONDITIONS

In order to claim this warranty, part "B" of this card has to be given to your official Vermeiren dealer. The warranty is only valid when parts are replaced by Vermeiren in Belgium.

### EXCEPTIONS

This warranty is not valid in case of:

- damage due to incorrect usage of the wheelchair,
- damage during transport,
- involvement in an accident,
- a dismount, modification or repair carried outside of our company and/or official Vermeiren dealership,
- normal wear of the wheelchair,
- non-return of the warranty card

## DEUTSCH

### GARANTIEERKLÄRUNG

Wir garantieren, dass für unsere Rollstühle hochwertige Produkte verwendet werden, die in sorgfältiger Verarbeitung nach dem neuesten Stand der Technik montiert werden. Bevor Ihr Rollstuhl unser Werk verlassen hat, wurde er einer eingehenden Endkontrolle unterzogen, um auch letzte, eventuell vorhandene Mängel aufzuspüren.

Auf Standardrollstühle gewähren wir eine Garantie von 5 Jahren, auf Leichtgewichtrollstühle 4 Jahre, auf elektronische Rollstühle, Dreiräder, Betten und andere Produkte: 2 Jahre (Batterien 6 Monate), auf Multifunktionsrollstühle 3 Jahre.

In dieser Garantie eingeschlossen sind alle Mängel, die auf einen Produkt- oder Verarbeitungsfehler zurückzuführen sind. Dieser Garantie unterliegen keine Schäden aus unsachgemäßer Benutzung. Ebenfalls sind Verschleißteile von der Garantie ausgenommen.

Sollte einmal der Fall eingetreten sein, dass Sie aus berechtigtem Grunde mit Ihrem Rollstuhl unzufrieden sind, so wenden Sie sich bitte unverzüglich an Ihren Fachhändler. Er wird sich in enger Zusammenarbeit mit uns darum bemühen, eine für Sie zufriedenstellende Lösung zu finden.

## A

- terugsturen binnen de 8 dagen na aankoop of registreer uw product via onze website, <http://www.vermeiren.be/registration>
- à renvoyer dans les 8 jours après achat ou régisiter votre produit sur notre site, <http://www.vermeiren.be/registration>
- please return within 8 days of date of purchase or register your product at our website, <http://www.vermeiren.be/registration>
- zurückschicken innerhalb von 8 Tagen nach kauf oder registrieren Sie Ihr Produkt auf unserer website, <http://www.vermeiren.be/registration>
- da restituire entro 8 giorni dalla data di acquisto o regisiri il vostro prodotto al nostro web site, <http://www.vermeiren.be/registration>

## B

- in geval van herstelling, kaart "B" bijvoegen.
- en cas de réparation, veuillez ajouter la carte "B".
- in case of repair, please add part "B".
- im Falle einer Reparatur, Karte "B" beifügen
- in case di riparazione, riprecedete la carta "B".

N.V. VERMEIREN N.V.  
Vermeirenplein 1/15  
B-2920 Kalmthout  
BELGIUM





## SERWIS

Z łóżka był serwisowany:

Dealerzy pieczęć:

Data:

Dealerzy pieczęć:

Data:

Dealerzy pieczęć:

Data:

Dealerzy pieczęć:

Data:

Dealerzy pieczęć:

Data:

Dealerzy pieczęć:

Data:

Dealerzy pieczęć:

Data:

Dealerzy pieczęć:

Data:

Dealerzy pieczęć:

Data:

Dealerzy pieczęć:

Data:

- Po dodatkowe informacje techniczne oraz listę części zamiennych proszę się kontaktować z naszym wyspecjalizowanymi dystrybutorami w pobliżu miejsca zamieszkania. Więcej informacji na naszej stronie [www.vermeiren.pl](http://www.vermeiren.pl).



---

## Notes

A series of horizontal dotted lines for writing notes.



## Belgia

### N.V. Vermeiren N.V.

Vermeirenplein 1 / 15  
B-2920 Kalmthout  
Tel: +32(0)3 620 20 20  
Fax: +32(0)3 666 48 94  
website: [www.vermeiren.be](http://www.vermeiren.be)  
e-mail: [info@vermeiren.be](mailto:info@vermeiren.be)

## Francja

### Vermeiren France S.A.

Z. I., 5, Rue d'Ennevelin  
F-59710 Avelin  
Tel: +33(0)3 28 55 07 98  
Fax: +33(0)3 20 90 28 89  
website: [www.vermeiren.fr](http://www.vermeiren.fr)  
e-mail: [info@vermeiren.fr](mailto:info@vermeiren.fr)

## Włochy

### Reatime S.R.L.

Viale delle Industrie 5  
I-20020 Arese MI  
Tel: +39 02 99 77 07  
Fax: +39 02 93 58 56 17  
website: [www.reatime.it](http://www.reatime.it)  
e-mail: [info@reatime.it](mailto:info@reatime.it)

## Polska

### Vermeiren Polska Sp. z o.o

ul. Łączna 1  
PL-55-100 Trzebnica  
Tel: +48(0)71 387 42 00  
Fax: +48(0)71 387 05 74  
website: [www.vermeiren.pl](http://www.vermeiren.pl)  
e-mail: [info@vermeiren.pl](mailto:info@vermeiren.pl)

## Hiszpania

### Vermeiren Iberica, S.L.

Trens Petits, 6. - Pol. Ind. Mas Xirgu.  
17005 Girona  
Tel: +34 902 48 72 72  
Fax: +34 972 40 50 54  
website: [www.vermeiren.es](http://www.vermeiren.es)  
e-mail: [info@vermeiren.es](mailto:info@vermeiren.es)

## Niemcy

### Vermeiren Deutschland GmbH

Wahlerstraße 12 a  
D-40472 Düsseldorf  
Tel: +49(0)211 94 27 90  
Fax: +49(0)211 65 36 00  
website: [www.vermeiren.de](http://www.vermeiren.de)  
e-mail: [info@vermeiren.de](mailto:info@vermeiren.de)

## Austria

### L. Vermeiren Ges. mbH

Winetzhammerstraße 10  
A-4030 Linz  
Tel: +43(0)732 37 13 66  
Fax: +43(0)732 37 13 69  
website: [www.vermeiren.at](http://www.vermeiren.at)  
e-mail: [info@vermeiren.at](mailto:info@vermeiren.at)

## Szwajcaria

### Vermeiren Suisse S.A.

Hühnerhubelstraße 59  
CH-3123 Belp  
Tel: +41(0)31 818 40 95  
Fax: +41(0)31 818 40 98  
website: [www.vermeiren.ch](http://www.vermeiren.ch)  
e-mail: [info@vermeiren.ch](mailto:info@vermeiren.ch)

## Holandia

### Vermeiren Nederland B.V.

Domstraat 50  
NL-3864 PR Nijkerkerveen  
Tel: +31(0)33 2536424  
Fax: +31(0)33 2536517  
website: [www.vermeiren.com](http://www.vermeiren.com)  
e-mail: [info@vermeiren.be](mailto:info@vermeiren.be)

## Czechy

### Vermeiren ČR S.R.O.

Sezemická 2757/2 - VGP Park  
193 00 Praha 9 - Horní Počernice  
Tel: +420 731 653 639  
Fax: +420 596 121 976  
website: [www.vermeiren.cz](http://www.vermeiren.cz)  
e-mail: [info@vermeiren.cz](mailto:info@vermeiren.cz)